

РУКОВОДСТВО ПО ЭКСПЛУАТАЦИИ
BAL.NR.00 03 77 77

НАСОС РАСТВОРОСМЕСИТЕЛЬНЫЙ PFT G 5 c

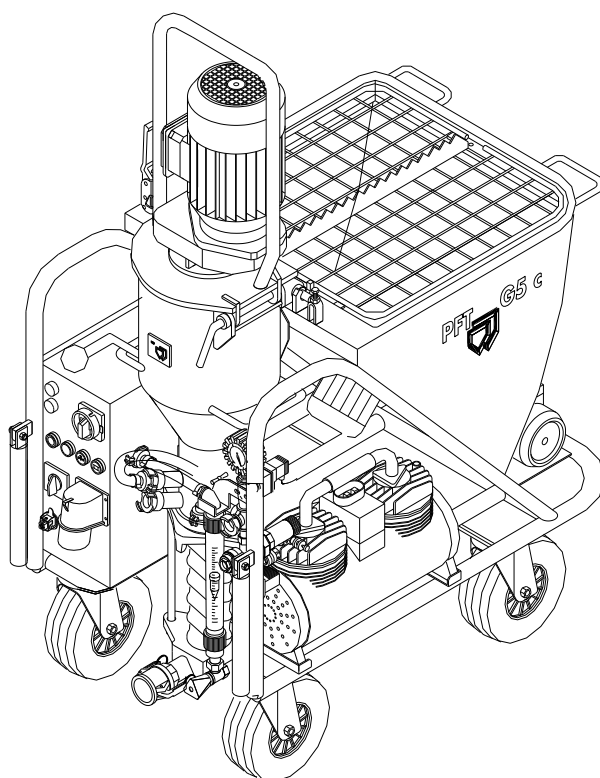

МЫ ОБЕСПЕЧИМ НЕПРЕРЫВНОСТЬ ПРОЦЕССА



Уважаемый клиент ПФТ

Поздравляем Вас с покупкой. Вы сделали хороший выбор, поскольку Вы умеете ценить качество марочной продукции от хорошей фирмы.

Растворосмесительный насос **PFT G 5 c** это самый новый технический уровень. В функциональном отношении он был разработан таким образом, чтобы быть надёжным помощником в суровых условиях стройки.

Это руководство по эксплуатации должно всегда храниться на месте использования агрегата и быть под рукой. Оно дает информацию о различных функциях агрегата. Перед работой с агрегатом необходимо основательно изучить руководство по эксплуатации, так как мы не берем на себя ответственность за несчастные случаи и порчу оборудования, вызванные неправильным обслуживанием.

При правильном обслуживании и заботливом обращении растворосмесительный насос **PFT G 5 c** будет Вашим надёжным помощником.

Передача печатного материала, даже частично, запрещена без нашего письменного разрешения. Все технические данные, чертежи и т. д. находятся в ведении закона о защите авторского права. Мы оставляем за собой право на внесение изменений в конструкцию и описание без оповещения конечного пользователя.

Первая проверка после доставки

Обязательной задачей всех монтажников, которые занимаются подключением растворосмесительного насоса **PFT G 5 c** является проверка настроек агрегата в конце первого процесса штукатурки. В первое время работы заводские настройки могут измениться. Если они своевременно, сразу после ввода в эксплуатацию, не будут откорректированы, то могут возникнуть неполадки во время работы.

Каждый монтажник, после успешной передачи и ввода в эксплуатацию растворосмесительного насоса **PFT G 5 c**, т.е. после двух часов эксплуатации, должен обязательно провести контроль и соответственно настройку следующих узлов станции:

1. Защитный выключатель воды
2. Давление насоса, подпорное давление
3. Клапан избыточного давления на компрессоре
4. Зазор на трубе с воздушной форсункой (пистолет растворный)
5. Защитный выключатель воздуха
6. Мембранный выключатель компрессора
7. Выключатель дистанционного управления
8. Редуктор давления
9. Защитный автомат мотора

**ВНИМАНИЕ!**

Прилагающийся гарантийный лист необходимо сохранить – без него гарантия не распространяется !

Общая информация.....	1
Информация по продаже от фирмы PFT.....	2
Содержание.....	3
Внешний вид.....	4
Водопроводная арматура.....	5
Воздушная арматура.....	6
Элементы управления и индикации.....	7
Описание функций.....	8
Основные правила безопасности.....	9
Показатели настроек.....	11
Растворный насос.....	12
Ввод в эксплуатацию.....	14
Консистенция раствора / Разбрызгиватели и форсунки.....	18
Завершение работы.....	18
Действия при завершении работы и чистке.....	18
Перечень неисправностей и их устранение.....	20
Действия при отключении электропитания / воды.....	22
Очистка растворного шланга.....	22
Действия при опасности замерзания.....	23
Транспортировка.....	24
Уход.....	25
Принадлежности.....	26
Электросхемы.....	27
Списки запчастей.....	34
Технические данные.....	52

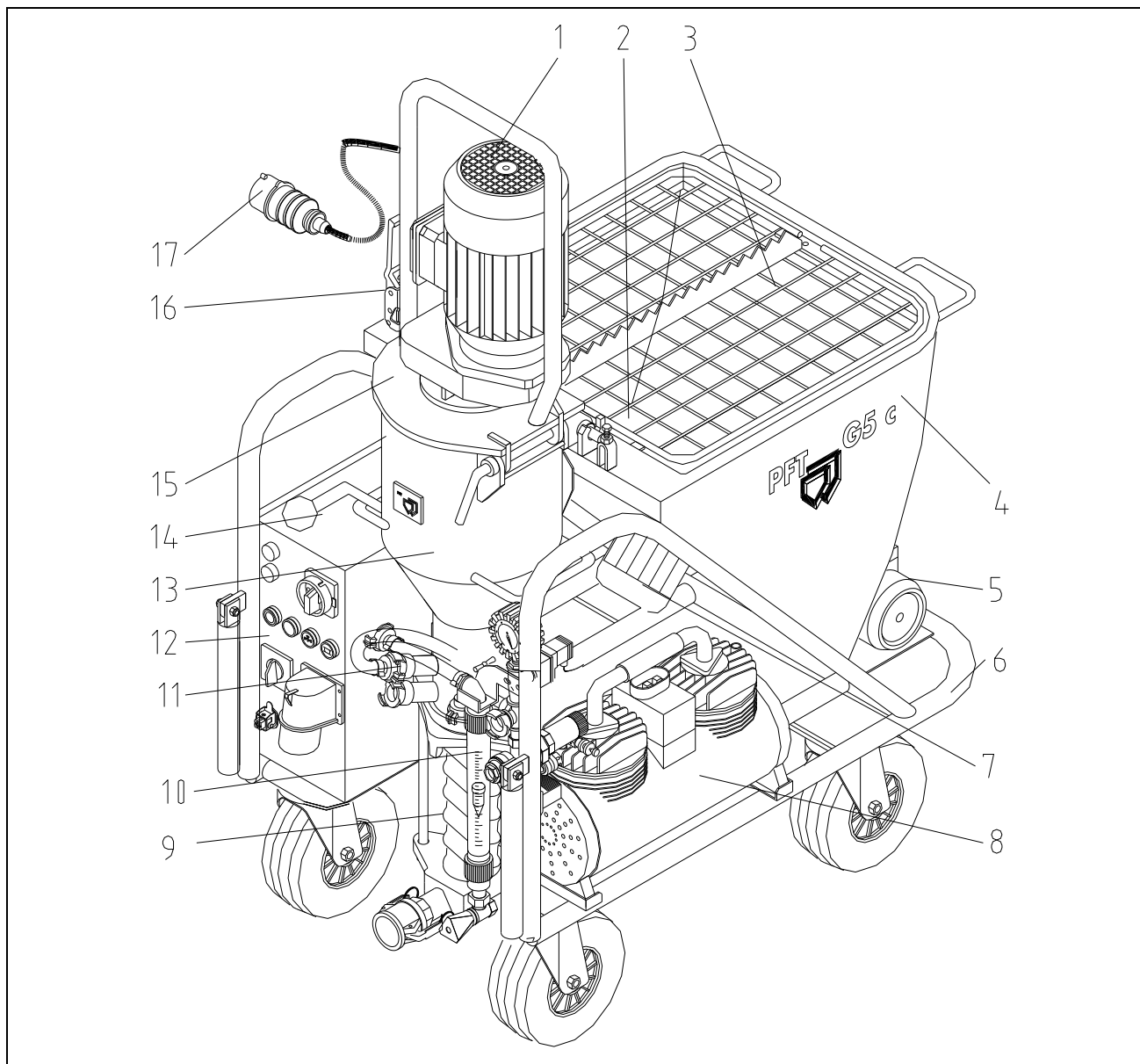

- | | |
|---|---|
| 1. Мотор насосомешалки | 10. Водопроводная арматура |
| 2. Подающий барабан | 11. Водоприёмное отверстие |
| 3. Защитная решётка с ножом для мешков | 12. Шкаф с приборами управления |
| 4. Бункер для смеси | 13. Смесительная башня со сменным фланцем |
| 5. Быстродействующий затвор | 14. Стопорный рычаг |
| 6. Рама | 15. Фланец для опрокидывания мотора |
| 7. Редукторный мотор подающего барабана | 16. Быстродействующий затвор |
| 8. Воздушный компрессор | 17. Эл. Кабель мотора |
| 9. Шнековая пара TWISTER | |

Knauf PFT GmbH & Co. KG
 Postfach 60
 D-97343 Iphofen



Telefon 09323 / 31-760
 Telefax 09323 / 31-770
 Internet www.pft.de

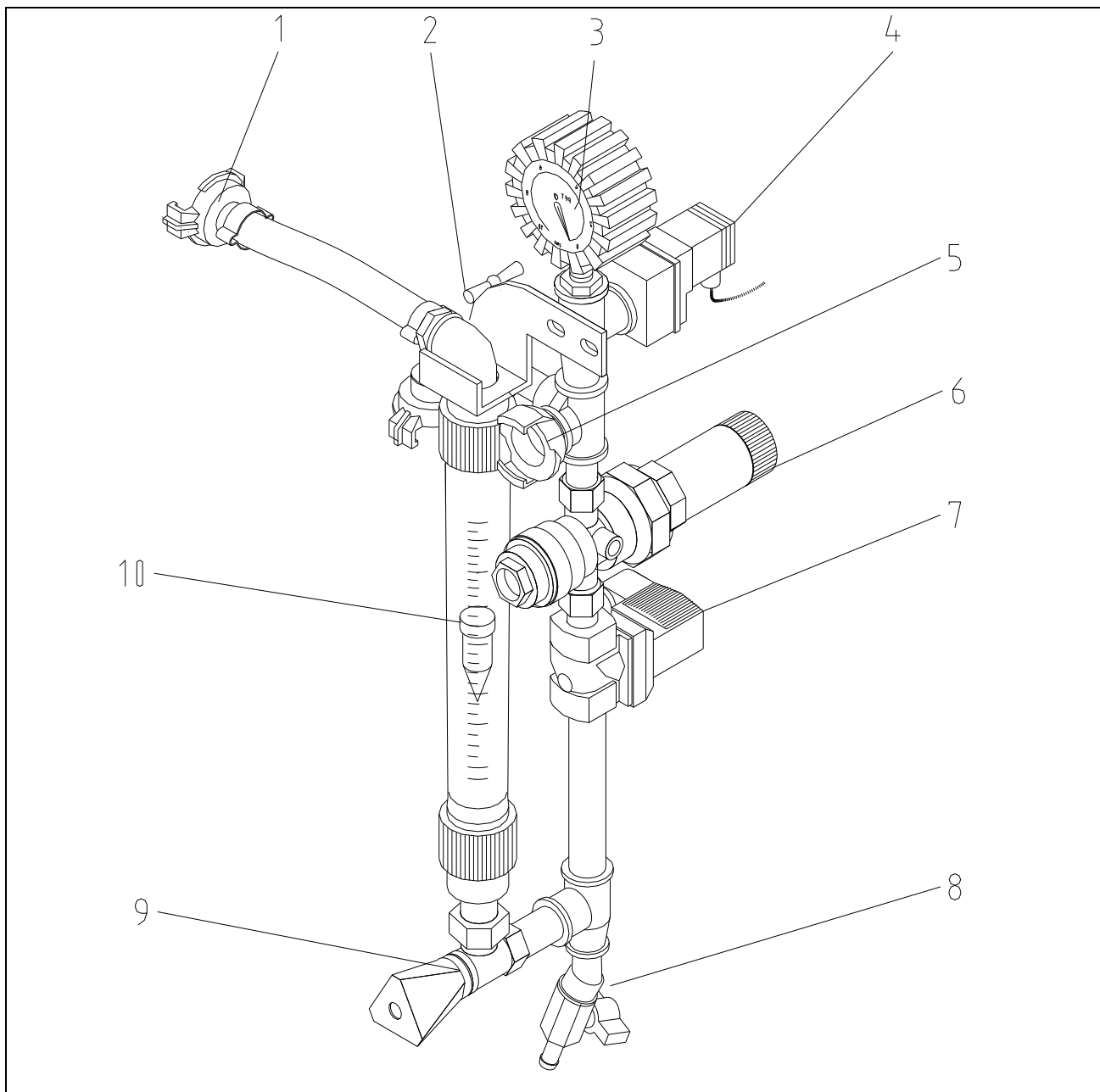

1. Вода к смесительной башне

2. Заборный клапан воды

3. Манометр давления воды

4. Защитный выключатель воды

5. Подвод воды (насос повышения давления)

6. Редуктор

7. Электромагнитный клапан

8. Спускной кран

9. Игольчатый клапан

10. Расходомер воды

Knauf PFT GmbH & Co. KG
Postfach 60
D-97343 Iphofen



Telefon 09323 / 31-760
Telefax 09323 / 31-770
Internet www.pft.de

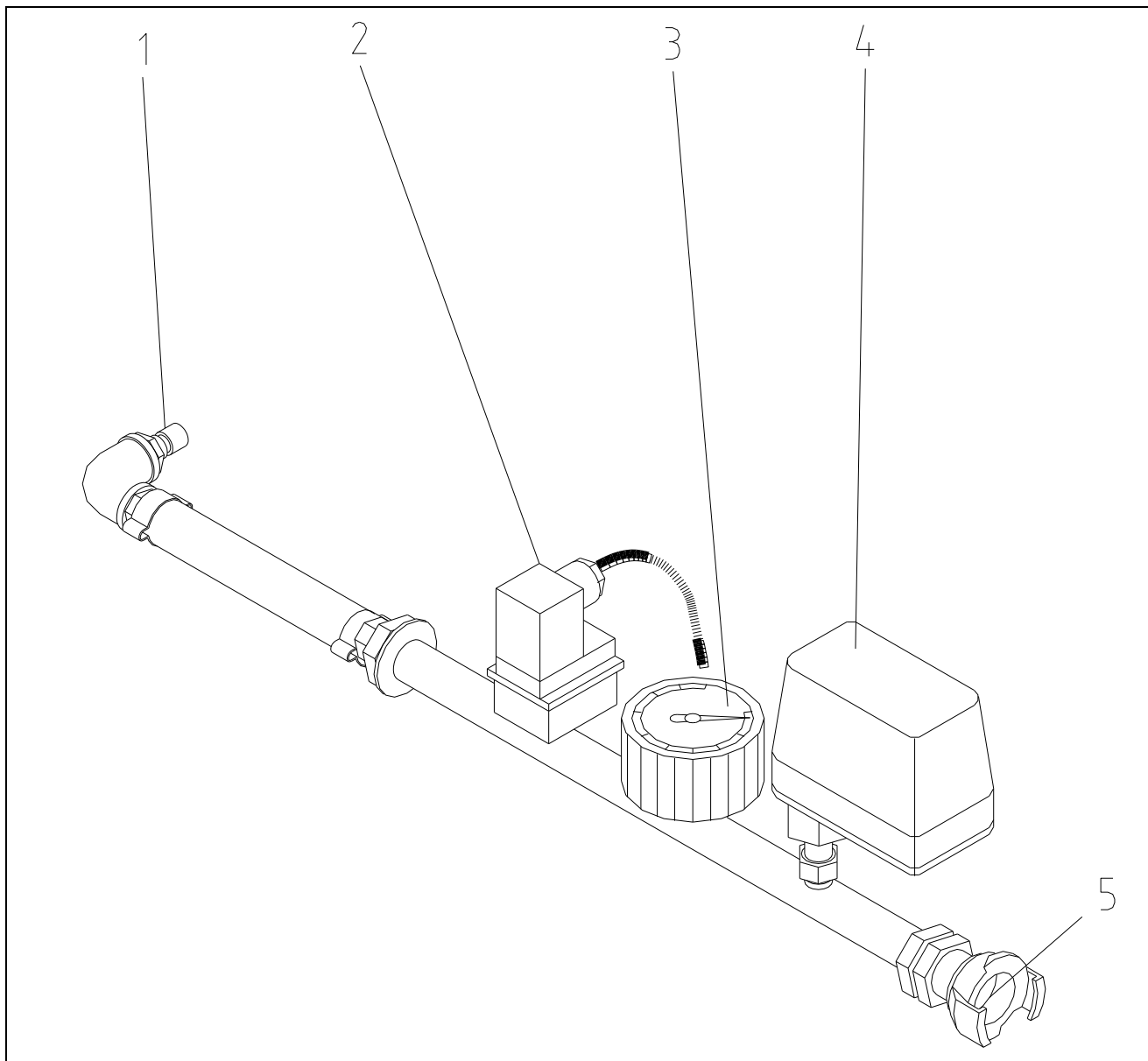

1. Воздух от компрессора

2. Выключатель компрессора

3. Манометр давления воздуха

4. Защитный выключатель давления воздуха

5. Воздух к разбрызгивателю

Knauf PFT GmbH & Co. KG
Postfach 60
D-97343 Iphofen



Telefon 09323 / 31-760
Telefax 09323 / 31-770
Internet www.pft.de

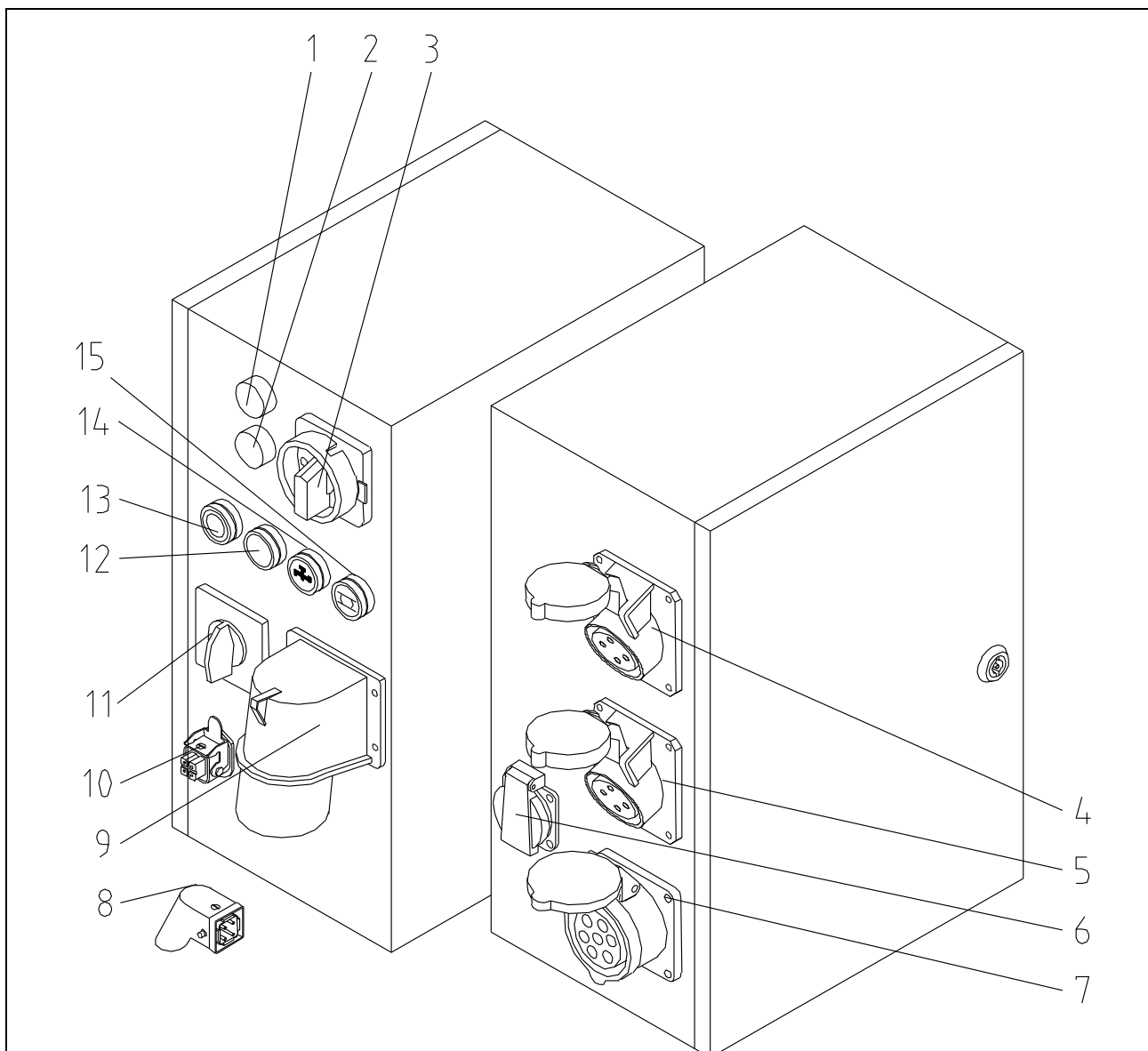

- | | |
|--|--|
| 1. Контрольная лампа «Störung» (неполадка) | 9. Подключение главного тока 32A |
| 2. Контрольная лампа «Drehrichtung» (направление вращения) | 10. Розетка дистанционного управления 42V |
| 3. Главный поворотный выключатель | 11. Переключатель подающего барабана |
| 4. Розетка 16A, компрессора | 12. Кнопка для включения «EIN» с контрольной лампой |
| 5. Steckdose 16A, водяного насоса | 13. Кнопка для выключения «AUS» |
| 6. Розетка «Шуко» 230V, 16A, с защитой | 14. Кнопка пуска воды |
| 7. Розетка мотора насоса | 15. Кноп. Выключатель мотора насоса, син. «Rückwärtslauf» (обратный ход) |
| 8. Холостой контактный штырь, 4-х полюс. | |



Растворосмесительный насос **PFT G 5 c** представляет собой постоянно работающий агрегат для приготовления раствора из заранее смешанной в заводских условиях сухой строительной смеси. Она может подаваться как из мешков, так и через передаточный рукав или вдувной колпак.

Пожалуйста, соблюдайте правила работы со смесями, установленные производителями.

Агрегат состоит из портативных переносных составных частей, которые позволяют осуществлять быструю, удобную транспортировку и обладают небольшим весом.

При работе следует соблюдать следующие правила:

1. Подключение: электропитание стройплощадки – распредел. шкаф
2. Подключение: распредел. шкаф - мотор насоса
3. Подключение: распредел. шкаф - компрессор
4. Подключение: компрессор – водно-воздушная арматура
5. Подключение: водопровод - водно-воздушная арматура
6. Подключение: водно-воздушная арматура – воздушный шланг
7. Подключение: воздушный шланг – разбрызгиватель (пистолет растворный)
8. Подключение: смесительная башня - манометр давления раствора
9. Подключение: манометр давления раствора - растворный шланг
10. Подключение: растворный шланг – разбрызгиватель (пистолет растворный)

В руководстве по эксплуатации используются следующие названия и знаки для выделения особо важной информации:

УКАЗАНИЕ:

Указания относительно применения агрегата.

**ВНИМАНИЕ!**

Указания и, соответственно, требования и запреты с целью предотвращения нанесения ущерба.

**ВНИМАНИЕ!**

Агрегат подлежит использованию только в исправном техническом состоянии, а также в соответствии с предписаниями, с соблюдением правил безопасности, принимая во внимание правила из руководства по эксплуатации! В особенности следует немедленно устранять неисправности, которые могут повлиять на безопасность. К использованию согласно предписаниям относится также соблюдение правил руководства по эксплуатации и условий проведения инспекций, а также ухода, см. пункт 3 12 01 402, поз. 20

Чтобы облегчить обслуживание наших агрегатов насколько это возможно, мы хотели бы коротко познакомить Вас с самыми важными правилами безопасности. Если Вы будете их соблюдать, то агрегат будет Вам безотказно служить в течение долгого времени.

1. Соблюдать все правила безопасности при работе с агрегатом и хранить их в пригодном для чтения состоянии!
2. Минимум один раз в смену проверять агрегат на внешние повреждения и дефекты! При изменениях в агрегате или его рабочем режиме, влияющих на безопасность, следует немедленно остановить агрегат и сообщить о неполадке ответственному лицу!
3. Не пытайтесь что-либо изменить, дополнить и переделать конструкцию агрегата, в результате чего не будет обеспечена безопасность, не ставя в известность поставщика! Это действует также и для монтажа непроверенных «устройств безопасности»!
4. Запчасти должны соответствовать техническим требованиям производителя. Такую гарантию всегда дают оригинальные части от PFT!
5. Привлекать к работе только обученный персонал. Четко определить ответственность персонала за обслуживание, подготовку, уход и поддержание в исправном состоянии агрегата!
6. Подлежащий прохождению практики, обучению, проведению инструктажа персонал должен работать с агрегатом только под присмотром опытного лица!
7. Работы, связанные с электрическим оборудованием агрегата, имеют право проводить только специалисты в соответствии с электро-техническими правилами.
8. Соблюдать последовательность действий при включении и выключении, следить за контрольными показаниями согласно правилам руководства по эксплуатации.
9. Если агрегат во время работ по обслуживанию и ремонту полностью отключен, то необходимо предпринять меры для предотвращения неожиданного включения (например, запереть на замок главный выключатель и вытащить ключ или установить на главном выключателе предупреждающую табличку).
10. Перед чисткой агрегата струёй воды необходимо прикрыть все отверстия, в которые по причинам безопасности и работоспособности не должна попасть вода (электромоторы и распред. шкафы). После чистки отверстия полностью освободить.
11. Использовать только оригинальные предохранители с предписанной силой тока!
12. Если требуется производить работу на участках, находящихся под напряжением, следует привлечь второго человека, который, в случае опасности сможет выключить ток.
13. Даже при незначительной смене местонахождения агрегата его следует отключить от внешнего источника питания. При повторном вводе в эксплуатацию агрегат следует снова подключить к сети надлежащим образом.
14. Агрегат следует установить по возможности в горизонтальном и устойчивом положении и предпринять меры против его нежелательных движений.
15. Напорные шланги следует прокладывать надежным образом, не перегибать и избегать острых краёв!
16. Перед разъединением напорных линий следует сбросить давление!
17. Лицу, проводящему промывку, необходимо занять такое место, чтобы выходящий раствор не мог попасть в него. Кроме того, необходимо надеть защитные очки.
Остальные лица не должны при этом находиться вблизи от агрегата!
18. Если постоянный шумовой уровень давления превышает 85 dB(A), то необходимо иметь соответствующие шумозащитные средства.
19. Во время проведения штукатурных работ следует носить, если необходимо, соответствующую индивидуальную защиту: защитные очки, обувь, защитную одежду, перчатки, по возможности крем для защиты кожи и защиту для дыхательных путей.
20. Один раз в год агрегат должен проверяться компетентным лицом.

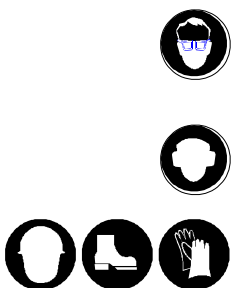

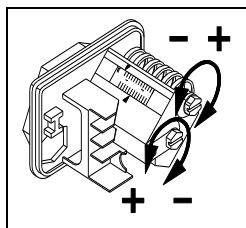

Защитный выключатель

	Включив агрегат	выключив агрегат
Вода	2,2 bar	1,9 bar
Компрессор	2,0 bar	3,0 bar

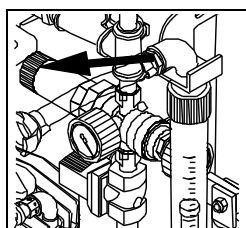

Предохранительный клапан компрессора

4,0 bar по сравнению с полностью закрытым воздухопроводом (заводская настройка и обеспечивается винтом с рифленой цилиндрической головкой).

Редукционный клапан

1,9 bar при максимальной пропускной способности (1000 л/мин)

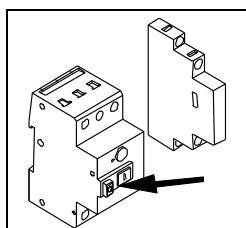

Защитный автомат мотора

	Мощность	Показатель настройки	Обозначение
Компрессор / Водяной насос		16 A	Q5
Подающий барабан	0,75 kW	2,2 A	Q6
Подающий барабан	0,37 kW	1,1 A	Q6
Мотор миксера	5,5 kW	11,5 A	Q2
Мотор миксера	4,0 kW	8,6 A	Q2

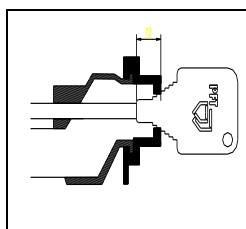

Зазор воздушной трубы с форсункой

Расстояние между воздушной трубой с форсункой и штукатурной форсункой должно всегда соответствовать диаметру отверстия штукатурной форсунки; например: штукатурная форсунка на 14 mm = зазор в 14 mm.

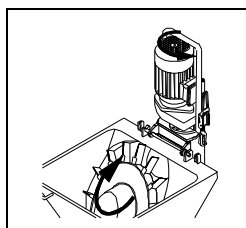

Направление вращения мотора подающего барабана

Обычно подающий барабан работает независимо от направления вращения. При использовании подающей установки SILOMAT мы рекомендуем направление по часовой стрелке (заводская установка). В этом случае также одновременно гарантируется правильное направление вращения мотора насоса.

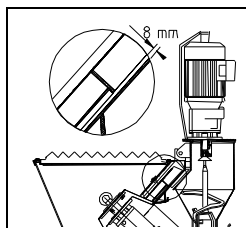

Подающий барабан

Расстояние между подающим барабаном и дном воронки: заводская установка - прм. 8 mm.

Железное правило:

1,5 x диаметр самого большого зерна сухого готового раствора. При необходимости можно смонтировать шайбу для обеспечения зазора подающего барабана (№ артикула 20 10 19 00) для крупнозернистой штукатурки.

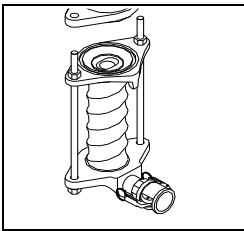

Насосомешалка **PFT G 5 c** серийно оснащается насосной системой TWISTER D5-2,5 или D6-3

Ротор и статор – это части, которые подвергаются износу и которые должны регулярно проверяться.

ACHTUNG!

ВНИМАНИЕ!



Использование манометра давления раствора согласно положению о предотвращении несчастных случаев «Профессионального Строительного Общества» строго предусматривается.

При помощи манометров давления раствора от PFT можно быстро и просто контролировать консистенцию раствора в соответствии со штукатурными нормами. Манометр давления раствора входит в комплект.

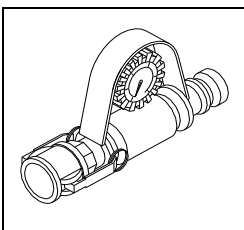

Некоторые преимущества манометра давления раствора:

- точная регулировка правильной консистенции раствора
- постоянный контроль за правильным напорным давлением
- заблаговременное определение образования запора или, соответственно, перегрузки мотора насоса
- сброс давления
- максимально служит безопасности обслуживающего персонала
- длительный срок эксплуатации частей насоса.

Части насоса от PFT

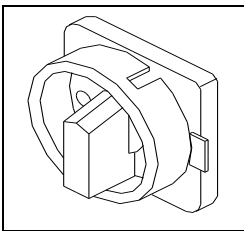

Новые части насоса должны перед и после первой штукатурки, при длине напорного шланга 10 м, создавать напорное давление прм. в 15 – 30 bar и держать подпорное давление прм. в 8 - 12 bar. Чтобы контролировать подпорное давление, мы рекомендуем использовать тестер давления от PFT с муфтой и спускным краном (№ артикула 20 21 68 10).

При монтаже / демонтаже растворного насоса следует обращать внимание на то, что:

- что главный поворотный выключатель во время монтажа отключен.

Далее следует учитывать, что:

- новый статор и новый ротор должны приработаться, а реальные показатели давления устанавливаются лишь после первого процесса штукатурки
- части насоса, которые не создают необходимого напорного давления и не держат необходимое подпорное давление, считаются изношенными и требуют замены.

Проверка напорного и подпорного давлений

- Подключить напорный шланг длиной 10 м.
- На конце шланга присоединить тестер давления со спускным краном.
- Открыть вентиль.
- Включить агрегат и запустить только воду до ее появления из спускного крана (для выхода воздуха из шланга).
- Закрыть вентиль.
- Дать насосу поработать под давлением, пока давление больше не будет рас-

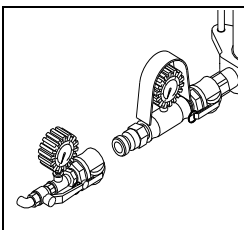

- ти.
- Остановить агрегат.
 - Если давление не поднимется до нужного уровня, то насос, не имеющий возможности ремонта, следует заменить.
 - Проверить подпорное давление.

В шланге теперь должно держаться подпорное давление прм. в 14 bar- с помощью шнекового насоса (от TWISTER D6-3 или D5-2,5).

УКАЗАНИЕ:

Тестовое давление, создаваемое водой, должно быть прм. на 5 - 10 bar больше, чем ожидаемое напорное давление раствора!

При неудачном расположении шнека внутри кожуха вода будет вытекать обратно в бункер с явным бульканьем. Путем повторного включения и выключения агрегата – вероятно, что действие придется повторить многократно – найти позицию, в которой герметичность шнекового насоса будет обеспечена.

УКАЗАНИЕ!

1. Статор TWISTER D6-3 или D5-2,5 можно использовать с рабочим давлением до 30 bar.
2. Возможное напорное расстояние зависит в основном от текучести раствора. Тяжелый, с острыми углами раствор обладает плохими транспортировочными качествами. Жидкие материалы, шпаклевка, наливные полы и т. д. обладают хорошими транспортировочными качествами.
3. Если рабочее давление превышает 30 bar, то рекомендуется использовать более прочные растворные шланги.
4. Чтобы избежать неполадок в агрегате и повышенного износа мотора, вала насоса и самого насоса, следует использовать оригинальные запчасти:

Роторы PFT

Статоры PFT

Насосные валы PFT

Растворные напорные шланги PFT

Натяжные хомуты PFT.

Они рассчитаны друг для друга и вместе с агрегатом образуют конструктивную единицу. При несоблюдении этого пропадает не только гарантия, но также придется считаться с плохим качеством раствора.

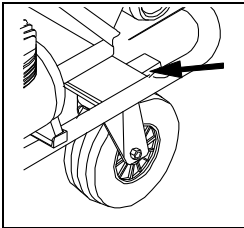

- Транспортировка групп сборных элементов должна осуществляться настолько близко к рабочему объекту, насколько это возможно. (Сборку см. в разделе «Транспортировка»).

- Перед эксплуатацией агрегата застопорить стояночный ролик

- При помощи шланга на 3/4" подключить воду. Открыть воду, чтобы удалить воздух и грязь из шланга. Закрыть воду.

-- Подключить шланг для воды к месту подачи воды на водяном насосе.

- Закрыть сливные вентили на гидроарматуре

- При давлении воды ниже 2,5 bar можно использовать встроенный водяной насос для повышения давления, соответственно для этого нужно подключить внешний насос.

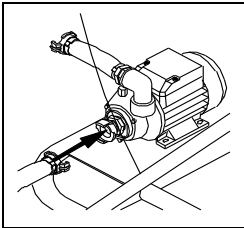

ВНИМАНИЕ!

При заборе воды из бочки всасывающую сетку необходимо оснастить фильтрующим ситом (№ артикула 00 00 69 06) (удалите воздух из водяного насоса).

Агрегат разрешается подключать только к строительному эл. распред. шкафу с током нагрузки 32 А и соответствующему предписаниям УЗО (FI) 30mA. Соединительный кабель должен соответствовать исполнению H07 RN-F 5x4,0mm². Только при 5-ти полюсном подключении используется розетка «Шуко» для подключения электроприборов на 230 V (переносная лампа и т. д.).

Мы рекомендуем использовать только эл. кабель PFT 5 x 4,0mm², 50m с вилкой CEE и муфтой (№ артикула 20 42 39 00).

Прежде, чем подать электропитание на распред. шкаф, необходимо соблюсти следующие пункты:

- выключить главный поворотный выключатель (1) (положение „0“, фиксируется)
- повернуть выключатель подающего барабана (2) в положение „0“
- отсоединить холостой контактный штырь (3).

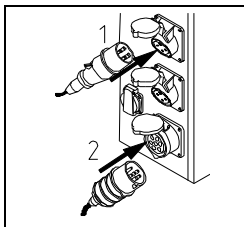
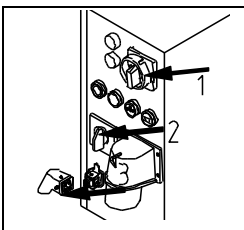

Подключить мотор насоса (7-полюсная вилка) и подающий барабан 1 (черная вилка).

Выключить компрессор

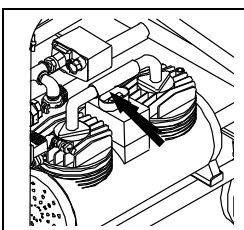

Подать электропитание на распред. шкаф

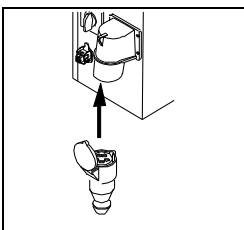

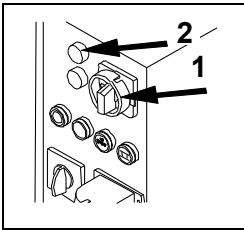

Произвести следующие действия:

Главный поворотный выключатель (1) привести в положение «I»

Если горит оранжевая лампа (2) „Drehrichtung ändern“ (изменить направление вращения), насосомешалка PFT G 5 c не будет заводиться. Изменить направление вращения при помощи главного поворотного выключателя (1).

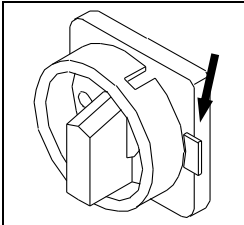

Для этого привести главный поворотный выключатель в нулевое положение. Сместить избирательную пластину в противоположную сторону и включить главный поворотный выключатель в другом направлении, направление вращения изменено.

Если контрольная лампа „Drehrichtung“ (направление вращения) не потухает, см. раздел «Неполадки и помощь».



Никогда не запускать насос без вода (вытащить холостой контактный штырь).

Внимание!

При подготовке агрегата к работе и во время работы нельзя снимать защитную решетку.

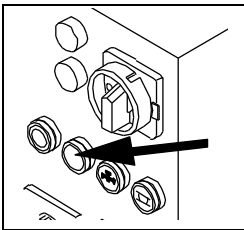

Нажать зеленую кноп. выключатель «EIN» (вкл.).

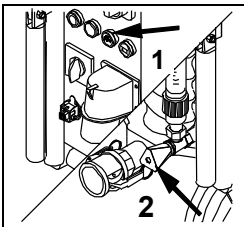

Нажать кноп. выключатель пуска воды (1) (водяной насос начинает работать), отрегулировать предполагаемое количество воды при помощи игольчатого вентиля (2).

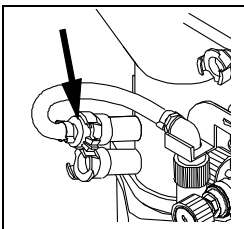

Подключить водяной шланг от расходомера воды к верхнему отверстию подвода воды на смесительной башне.

Нажать и отпустить кнопку подачи воды. В зоне смешивания при запуске должно быть столько воды, чтобы она закрывала головку ротора (следите за потерей воды, возможно, что шнековый насос неисправен).



ВНИМАНИЕ!

При отключении 7-полюсной вилки мотора насосомешалки цепь управления нарушается (блокировка повторного пуска). Для включения необходимо нажать зелёную кнопку «EIN» снова.

Следите за уровнем воды (это возможно при откинутаом моторе).

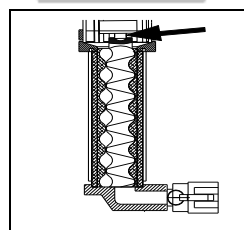

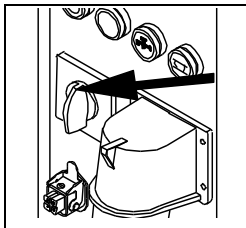

Выключатель подающего барабана установить на "Hand" (ручной режим) и снова привести в исходное положение. Подающий барабан может быть в положениях

«HAND» (ручной режим)

Подающий барабан всегда работает при подключенном и включенном агрегате. В этом положении можно наполнять зону смешивания материалом, при неработающем моторе. Это мы называем «набить»! При тяжелых или дисперсионных материалах рекомендуется «набить битком» и при этом нижнее отверстие подачи воды к зоне смешивания ненадолго открыть, чтобы слить избыточную воду. (Цепь управления нужно разъединить, отсоединив холостой контактный штырь).



ВАЖНО!

В насосном блоке **TWISTER D 6-3** должно быть всегда **много смеси!**

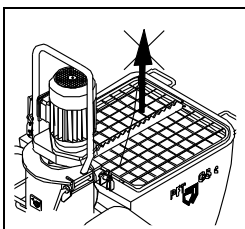

«NULL» (НОЛЬ)

Подающий барабан отключен, и таким образом загрузка материала в смешивательную зону невозможна. Например, для чистки смешивательной зоны при помощи очистителя миксера или снятия давления в насосе.

«АУТОМАТИК» (АВТОМАТИЧЕСКИЙ РЕЖИМ)

Подающий барабан работает синхронно со смешивательным насосом и включается и выключается при помощи пневматического или дистанционного управления.

ВНИМАНИЕ!

Никогда не снимайте защитную решетку с агрегата, подготовленного к работе!

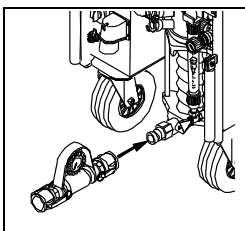

Присоединить манометр давления раствора к фланцу давления.

Загрузка бункера сухим раствором.

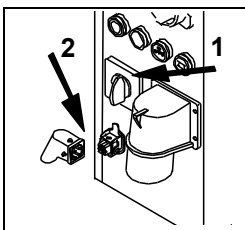

Выключатель подающего барабана (1) установить на «Automatik» (автоматический режим). Вставить вилку (2). Агрегат - в рабочем положении. На растворном выходном фланце теперь можно проверить консистенцию раствора (растворный шланг пока не присоединять). При работающем моторе настроить количество воды прм. на 10 % сверх номинальной установки. Номинальная установка – это тот уровень воды, при котором раствор имеет правильную консистенцию; например, Knauf-MP 75 - номинальная установка прм. от 650 до 750 л. / ч.

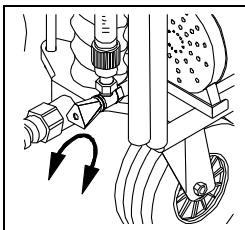

При появлении раствора на фланце настроить подачу воды на оптимальный уровень консистенции, регулируя количество воды игольчатым вентилем – это видно в горлышке расходомера воды.

Поворачивая барашек по часовой стрелке, уменьшается и наоборот увеличивается подача воды.

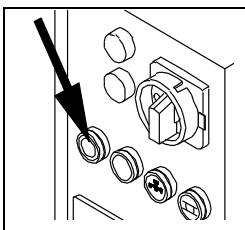

Нажать красный кноп. выключатель «AUS» (выкл.) (агрегат останавливается).

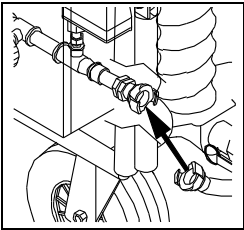

Присоединить воздушный шланг к воздушной арматуре и разбрызгивателю.

Включить компрессор

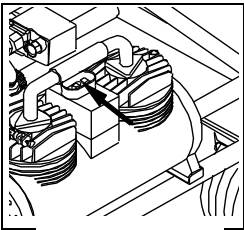

Соедините друг с другом все необходимые растворные шланги и для предотвращения затора промойте водой (не оставляйте воду в шлангах). Используйте для этого переходник (в сумке для инструментов). (См. Также страницу 3 12 01 411). Если качество раствора неизвестно, то залейте прим. 3 л. жижи извести или гипса в первый после агрегата шланг.



ВНИМАНИЕ!

Следить за надежным и правильным соединением муфты.

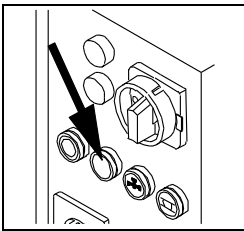

Соедините шланги с манометром давления раствора и еще раз: следите за герметичностью растворных шлангов.

Присоединить разбрызгиватель (для чистой штукатурки или с вентилем для дробления) к растворному шлангу.

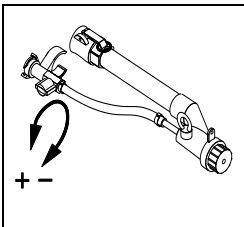

Нажмите зеленый кноп. выключатель «Ein» (вкл.) и откройте воздушный кран на разбрызгивателе. Агрегат начинает работать; можно начинать штукатурить. Поначалу на разбрызгивателе выходит жидкая смесь, после этого выступает раствор нужной консистенции. В случае необходимости при помощи игольчатого вентиля можно подрегулировать.

Открывая и закрывая воздушный кран на разбрызгивателе, можно теперь включать и выключать агрегат.

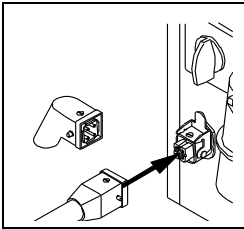

УКАЗАНИЕ:

Если работы производятся без использования воздуха (например, при заливке жидких полов), то агрегат включается и отключается через дистанционное управление на 42 V. Для этого надо отсоединить холостой контактный штырь от дополнительного блока управления и подключить вилку дистанционного управления.

Консистенция раствора

Правильная консистенция раствора достигается тогда, когда смесь на обрабатываемой поверхности «втекает в себя» (мы рекомендуем наносить раствор на поверхность стены сверху вниз). При малом количестве воды не может быть обеспечено равномерное смешивание и нанесение раствора, это может привести к образованию запора в рукаве, и высокая степень износа частей насоса будет тому результатом.

Разбрызгиватели и форсунки

В зависимости от консистенции раствора применяются форсунки на 10, 12, 14, 16 или 18 мм. Широкие насадки с форсунками дают низкую скорость выброса и тем самым меньше рикошета. Узкие форсунки обеспечивают лучшее распыление. Важно, чтобы расстояние между воздушной трубой с форсункой и отверстием форсунки соответствовало диаметру форсунки (см. также страницу 3 12 05 403)

Остановка работы

При паузах следует обязательно соблюдать предписания производителей смеси.

При прекращении работы на длительное время целесообразно почистить насос. При этом в соответствии с пунктом 3 12 01 410 следует провести мероприятия по окончании работы и чистку.

Каждая остановка во время процесса штукатурки вызывает незначительную неоднородность консистенции материала, которая однако сама по себе нормализуется снова, как только агрегат поработает недолгое время. Поэтому не меняйте подачу воды при любом появлении неоднородности массы, а дайте время, пока консистенция выходящего на разбрызгивателе раствора снова не стабилизируется.



Действия при окончании работы и чистке

ВНИМАНИЕ!

Перед демонтажем шнекового насоса и разъединением фланца для опрокидывания мотора нужно обязательно проследить за тем, чтобы в насосе и шлангах не было давления.

Следите за показаниями манометра давления раствора.

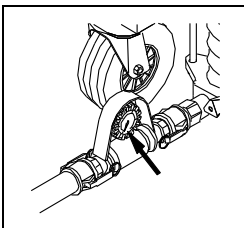

При завершении работы остановить подачу смеси (подающий барабан) (выключатель подающего барабана повернуть в положение «0») (1).

Запустить смесительную башню на холостом ходу.

Нажать красный кноп. выключатель (2) «AUS» (выкл.).

Выключить компрессор (3) и открыть кран на разбрызгивателе.

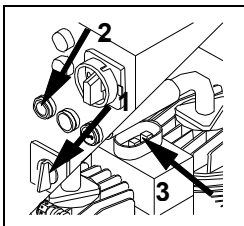

Отсоединить 5-ти полюсную муфту от распред. шкафа.

Отсоединить растворный шланг (только без давления).

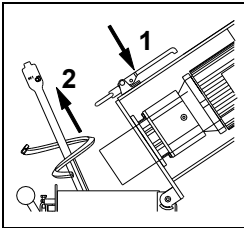

Открыть затвор (1) на фланце для опрокидывания мотора и откинуть мотор.

Снять и почистить смесительную улитку (2).

Почистить шпателем зону смешивания..

Вал очистителя и очиститель смесительной башни установить скребками вниз.

Закрыть фланец для опрокидывания мотора и запереть затвором, 5-ти полюсную муфту подключить к распред. шкафу.

Нажать зеленый кноп. выключатель «EIN» (вкл.), дать поработать прим. 5 - 10 сек., пока смесительная башня не станет чистой.

Нажать красный кноп. выключатель «AUS» (выкл.), демонтировать очиститель смесителя.

Смонтировать очищенную смесительную улитку.

Закрыть фланец для опрокидывания мотора и запереть затвором.

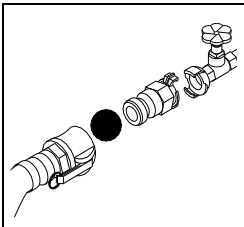
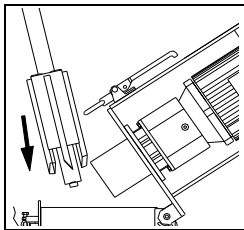

Чистка шлангов, включая манометр давления раствора, осуществляется через сливной клапан с помощью переходника (в сумке для инструментов). Благодаря этому насос не подвергается нагрузкам. В отверстие шланга сначала нужно втолкнуть впитывающий воду поролоновый шарик.

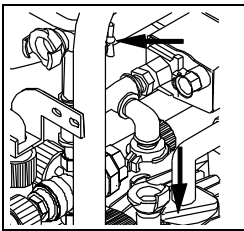

Водяной вентиль держать открытым до тех пор, пока поролоновый шарик не появится на конце шланга. При различных диаметрах шлангов чистка шлангов должна производиться отдельно и соответствующими шарами из губки.

При сильном загрязнении этот процесс повторить.

Разбрызгиватель промыть отдельно под проточной водой.

Закрыть вентиль подачи воды.

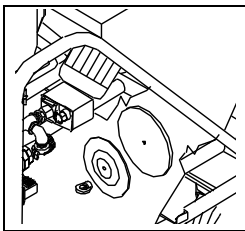

В водяном шланге сбросить давление, открыв боковой водяной вентиль, и затем осторожно отсоединить

Теперь отсоединить электропитание.

Если агрегат предположительно в течение многих дней не будет использоваться, то бункер для смеси следует освободить. При этом нужно открыть клапан для чистки бункера и по возможности снять подающий барабан.



ВНИМАНИЕ!

Перед демонтажем клапана для чистки бункера главный выключатель должен быть отключен, соответственно электропитание отсоединено.

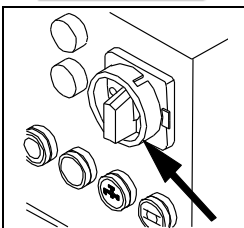

Как можно избежать проблем у PFT G 5 c и при необходимости их быстро устранить?

Неполадка	Причина	Помощь
Агрегат не заводится!	Вода Давление воды слишком низкое - манометр показывает меньше чем 2,2 bar	- Проверить подачу воды - Почистить сита для улавливания грязи - Включить внешний насос для повышения давления
Агрегат не заводится!	Электричество - Электропитание в порядке? - Сработал защит. выключатель (FI)? - Главный выключатель включен? - Лампа «неполадка» горит? - Сработал защит. автомат мотора? - Кнопка не в нажатом положении? - Контакт не исправен? - Предохранитель неисправен? - Установка защит. выключателя воды сбита?	Устранить недостатки
Агрегат не заводится!	Воздух - Недостаточное падение давления в дистанц. управлении из-за забившегося воздухопровода или воздушной трубы с форсункой - Установка защит. выключателя воздуха сбита - Компрессор подключен и включен?	Устранить недостатки и почистить забившийся воздухопровод или воздушную трубу с форсункой! Устранить недостатки
Агрегат не заводится! (Расходомер воды не дает показаний)	Смесь - Слишком много уплотнившейся смеси в воронке или в зоне смешивания - Слишком сухая смесь в насосной части	Устранить недостатки, по возможности освободить воронку наполовину и вновь запустить ВНИМАНИЕ! Сначала отключить главный выключатель и вытащить вилку
Вода не течет! (Расходомер воды не дает показаний)	- Электромагнитный клапан (забилось отверстие в мембране) - Неисправна катушка электромагнита - Закручен редукторный клапан - Запор в месте входа воды на насосной трубе - Закручен игольчатый клапан - Дефектный провод электромагнитного клапана	Устранить недостатки
Мотор насоса не запускается!	- Мотор насоса неисправен - Дефектный кабель питания - Дефектная вилка или встроенная розетка	Устранить недостатки

	-Неисправен или сработал защит. автомат мотора	
Останавливается, немного поработав!	-Засорилось грязеулавливающее сито -Засорилось сито редуктора -Отверстие для подключения водяного шланга мало или слабое водоснабжение -Всасывающий водопровод слишком слаб или слишком длинный	Почистить или заменить сита и увеличить подачу воды по возможности подключить дополнительный насос для повышения давления
Агрегат не отключается	-Установка защит. выключателя воздуха сбита или он дефектный -Воздушный шланг или прокладки дефектные -Воздушный кран на разбрызгивателе неисправен -Компрессор работает слишком слабо -Воздухпровод не подключен к компрессору	-Сделать настройку защит. выключателя воздуха -Заменить воздушный шланг или проверить компрессор
Не течет раствор (Воздушные пузыри)	-Плохое смешивание в смесительной башне -Смесительная улитка с дефектом -Дефектный кулачок мотора -Входная воронка на смесительной башне намочла -Смесь в комьях и сузила проход в смесительной башне	Добавить больше воды Если это не помогает, надо почистить или заменить смесительную улитку Заменить кулачок мотора Просушить проход смесительной башни и начать снова
Поток раствора «густо – пусто»	-Слишком мало воды -Защит. выключатель воды переустановлен или дефектный -Смесительная улитка с дефектом; смесительная улитка не от PFT -Установка редуктора изменена или он неисправен -Ротор износился, дефектный -Статор износился или слишком слабо натянут хомут -Натяжной хомут дефектный (овальный) -Дефектная внутренняя стенка растворного шланга -Ротор слишком глубоко во фланце давления -Запчасти не от PFT	При мало количестве воды повысить уровень воды на 10 % в течение прм. ½ мин. и затем постепенно уменьшить до нормальной установки или подтянуть или заменить части насоса Устранить прочие неисправности Заменить растворный шланг Проверить смесительную улитку и кулачок мотора
Во время работы поднимается уровень воды в смесительной башне	-Подпорное давление в растворном шланге выше, чем давление насоса	

	- Ротор или статор износились	Подтянуть или заменить статор, по возможности заменить также ротор
	- Забивание шланга из-за слишком плотного раствора (высокое давление из-за малого количества воды)	Устранить запор в шланге
Загорается лампа неполадок	Перегрузка	
	- Сработал защит. автомат мотора (16 A) (мотор насоса)	Снова включить защит. автомат, почистить смесительную башню и при запуске
	- Пробуксовка насоса из-за сухой смеси	повысить подачу воды
	- Из-за слишком малого количества воды	
	- Сработал защит. автомат подающего барабана (2,5 A) (мотор подающего барабана)	Почистить воронку и подающий барабан
	- Уплотнившаяся смесь в воронке	
	Сработал защит. автомат мотора	
Горит лампа «Drehrichtung ändern» (направление вращения)	- Эл. кабель слишком слабый 5x4mm ²	
	- Кабель питания слишком длинный 50 m	
	- Нет 1 фазы	
	- Слишком низкое напряжение	Изменить направление вращения
	- Неправильное направление вращения	на поворотном выключателе



ВНИМАНИЕ!

Согласно положению о предотвращение несчастных случаев «Профессионального Строительного Общества» лица, которым поручили устранить забивание, должны надеть защитные очки в целях безопасности и встать так, чтобы выходящий раствор не попал в них.

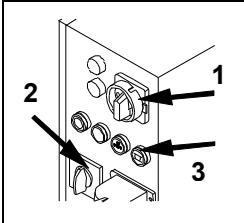

- Выключить мотор подающего барабана (1).
- Ненадолго запустить в обратном направлении мотор насоса, при этом:
- переключить главный выключатель (загорится лампа направления вращения) (2)
- отверстие выхода на насосной трубе закрыть пленкой
- нажать и держать синюю кнопку (3) «Rückwärtslauf» (обратный ход) (подача воды отключается автоматически), пока давление на манометре раствора не упадет до «0»
- гайки на фланце давления слегка ослабить, чтобы остаточное давление по возможности могло полностью выйти
- разъединить соединения шлангов и почистить шланг.

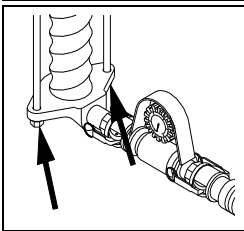

Для вывода оставшегося раствора из растворного шланга смотри 3 12 01 410 «Чистка шлангов».

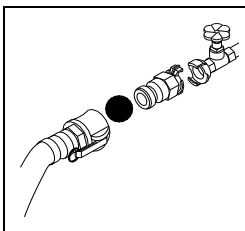

Действия при отключении тока

Растворные шланги следует сразу почистить. Чистка может происходить с помощью вентиля забора воды. Для этого сначала надо подключить переходник (находиться в сумке для инструментов) к растворному шлангу и затем к вентилю забора воды. Открыв водяной вентиль, выдавить раствор и затем почистить впитывающим воду поролоновым шариком.

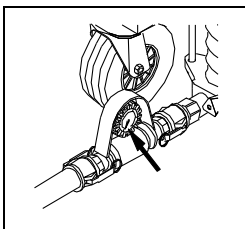

ВНИМАНИЕ!

Перед разъединением муфт убедиться, что в шлангах нет давления (следите за показаниями манометра давления раствора)!

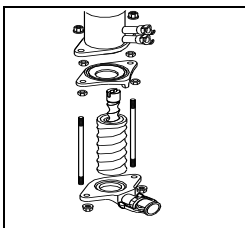

Освободить анкерные винты, снять насос, выдавить ротор из статора и тщательно почистить. Почистить фланец давления или дополнительный миксер (ROTO-MIX или ROTOQUIRL). Водой и шпателем почистить зону смешивания и смешительную улитку. Затем насос полностью собрать и привести в состояние готовности.

Действия при отключении воды

Используя всасывающую сетку (№ артикула 00 00 69 06) и внешний насос для повышения давления, подвести чистую воду из резервуара в агрегат.

Действия при опасности замерзания

После чистки агрегата:

Остановить подачу воды

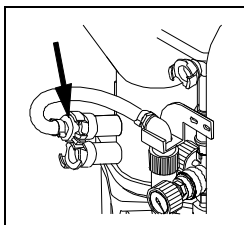

Снять смесительную улитку

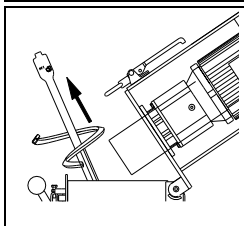

Открыть вентиль забора воды, сбросить давление в шланге

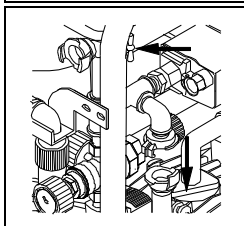

Закрывать подачу воды, водяной шланг отсоединить и слить воду.

Открыть сливные краны на гидроарматуре

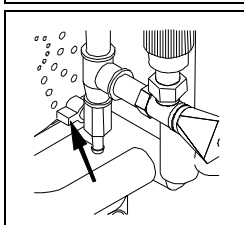

Отсоединить воздушный шланг от разбрызгивателя и присоединить его к отверстию для подачи воды

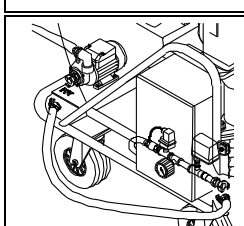

Включить главный поворотный выключатель и нажать зеленую кнопку «EIN» (вкл.).

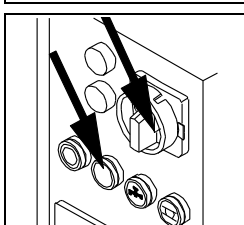

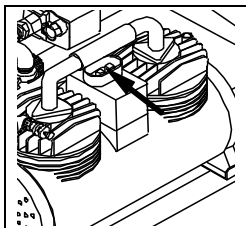

Включить воздушный компрессор

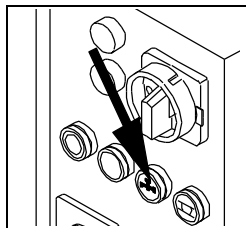

Нажать кнопку запуска воды. Вода будет теперь выдваться под давлением воздуха! (при 1,5 бар прм. в течение 1 мин.).

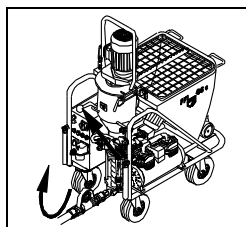

Откинув кверху всю часть насоса, освободить от смеси смесительный насос. Отсоединить растворные шланги и удалить раствор.

Теперь раствор полностью удален из агрегата кроме незначительного количества внутри шнекового насоса. Тем не менее, на следующий день агрегат следует запускать осторожно.

Транспортировка

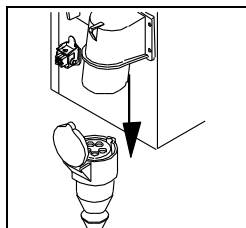

Сначала отсоединить кабель главного тока, после этого разъединить остальные кабельные соединения.

Отключить подачу воды.

При необходимости снять смесительную башню.

G 5 c состоит из двух блоков (смесительной башни, бункера для смеси), которые можно транспортировать отдельно друг от друга.



ВНИМАНИЕ!

Прежде чем разъединить муфты убедитесь, что в шлангах нет давления (руководствуйтесь показанием манометра давления раствора).

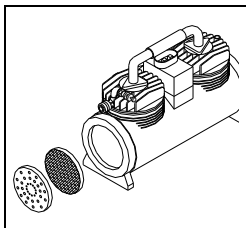

Каждую неделю в зависимости от интенсивности работ вытряхивать фильтры компрессора. При сильном загрязнении фильтры необходимо заменить.

Указание:
шершавой стороной вовнутрь!

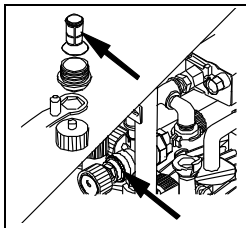

Минимум один раз в две недели необходимо снимать и чистить грязеулавливающие сита редуктора, в случае необходимости заменить.

Ежедневно проверять сито из латуни в водозаборе.

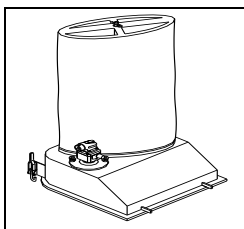
**Вдувной колпак от PFT для G 5 (№ артикула 00 04 43 34)**

Вдувной колпак от PFT служит для загрузки G 5 с сухой смесью с помощью установки SILOMAT.

При сообщении об отсутствии смеси в воронке G 5 с штукатурный агрегат останавливается.

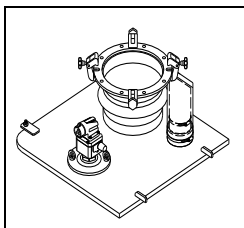
**Передачный рукав от PFT для G 5 (№ артикула 00 00 85 45)**

Передачный рукав от PFT служит для загрузки G 5 с непосредственно из бункера / контейнера сухой смесью. При сообщении об отсутствии смеси в воронке G 5 с штукатурный агрегат останавливается.

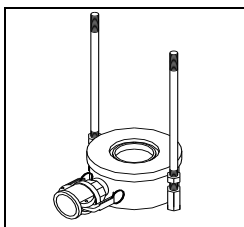
**Насосы ROTOMIX D (полностью) с муфтой 35 (№ артикула 20 11 80 00)**

Дополнительный миксер для лучшего растворения и перемешивания смеси.

Прямой привод через цапфу ротора. Объем: прим. 1,2 л.

Предписания производителей смеси следует обязательно соблюдать!

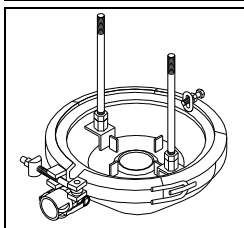
**ROTOQUIRL II (полностью) с муфтой 35 (№ артикула 20 11 84 00)**

Nachmischer zum besseren Aufschließen und Durchmischen des Materials.
Direktantrieb durch Zapfen des Rotors. Inhalt ca. 4,2 l

Предписания производителей смеси следует обязательно соблюдать!

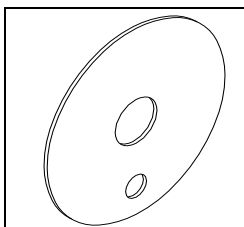
**Люфт-шайба подающего барабана для крупнозернистой штукатурки (№ артикула 20 10 19 00)**

Увеличивает расстояние между подающим барабаном и дном бункера на 3 mm.

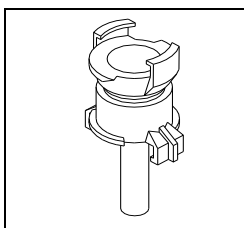
**Форсунка подвода воды с соединением Geka (№ артикула 20 21 58 00)**

Для лучшего подвода воды в зону смешивания при слабой подаче воды.

Электросхемы 0,37 / 4 kW-двигатель.....	28
Электросхемы 0,37 / 5,5 kW-двигатель.....	30
Электросхемы 0,75 / 5,5 kW-двигатель.....	32
Список запчастей для группы «бункер с рамой».....	34
Список запчастей для группы «смесительная башня».....	36
Список запчастей для группы «распределительный шкаф».....	40
Список запчастей для группы «водяная арматура».....	44
Список запчастей для группы «воздушная арматура и воздушный компрессор».....	46
Список запчастей для группы «насос для повышения давления».....	48
Список запчастей для группы «прибор для чистой штукатурки».....	50

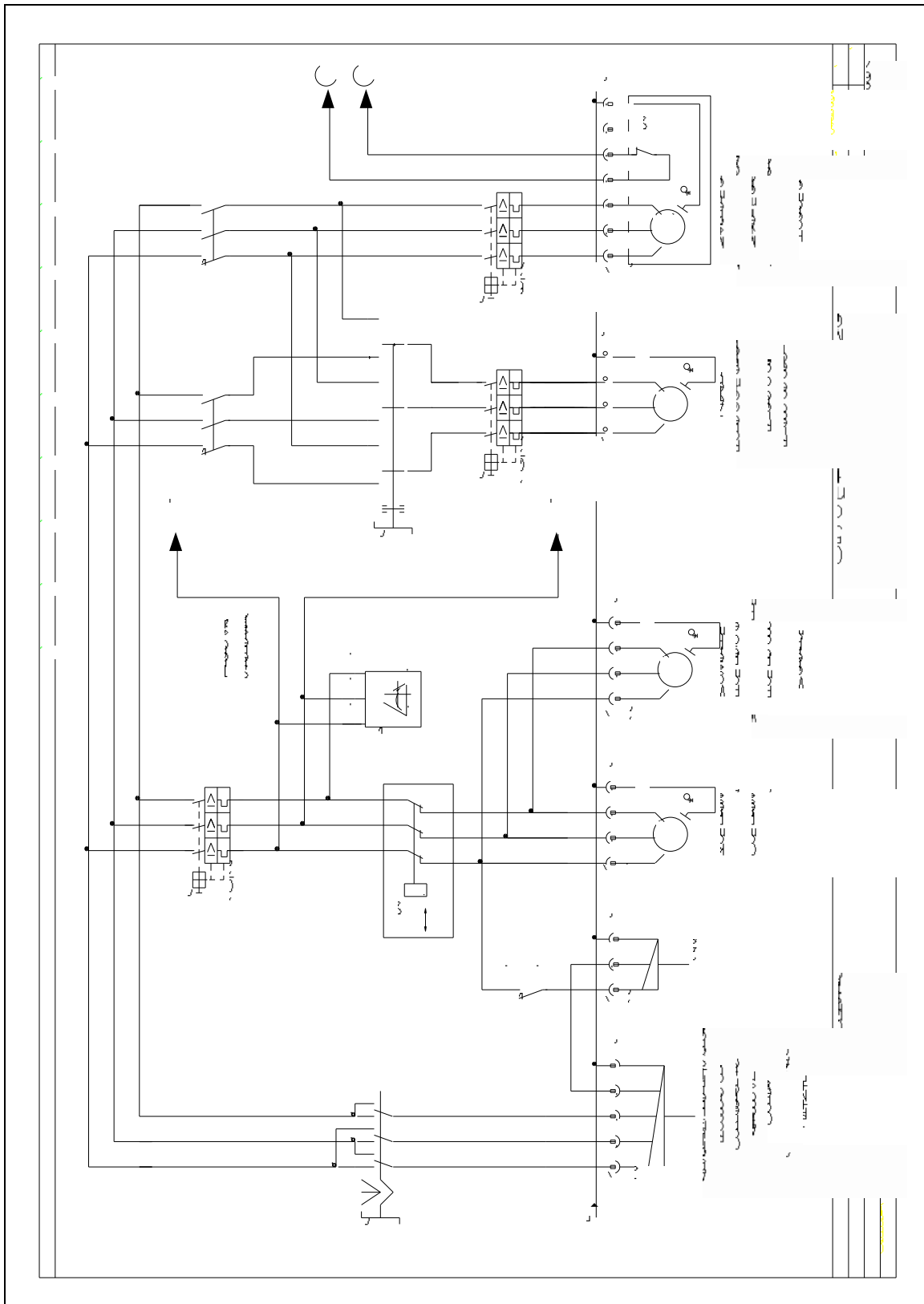

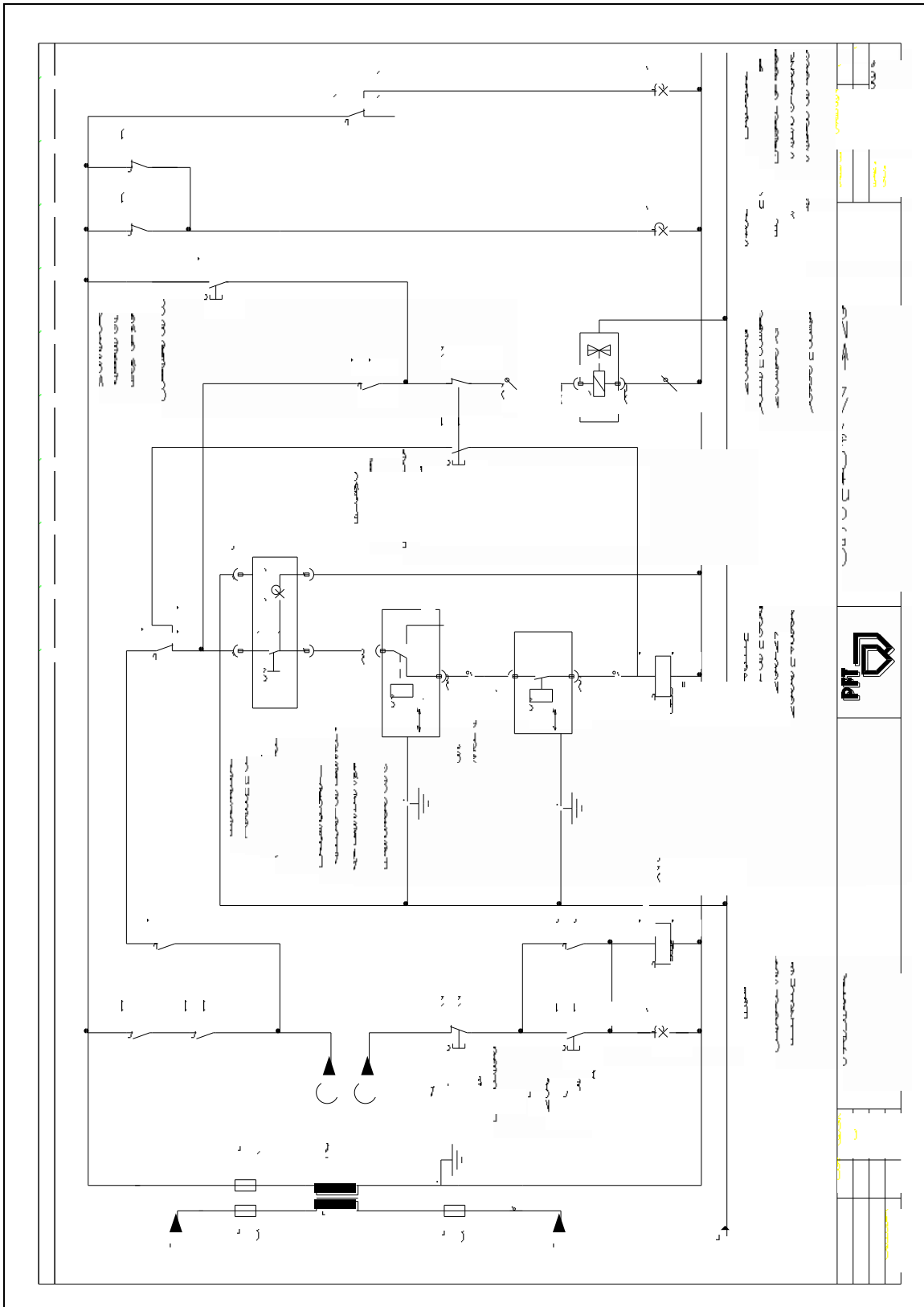

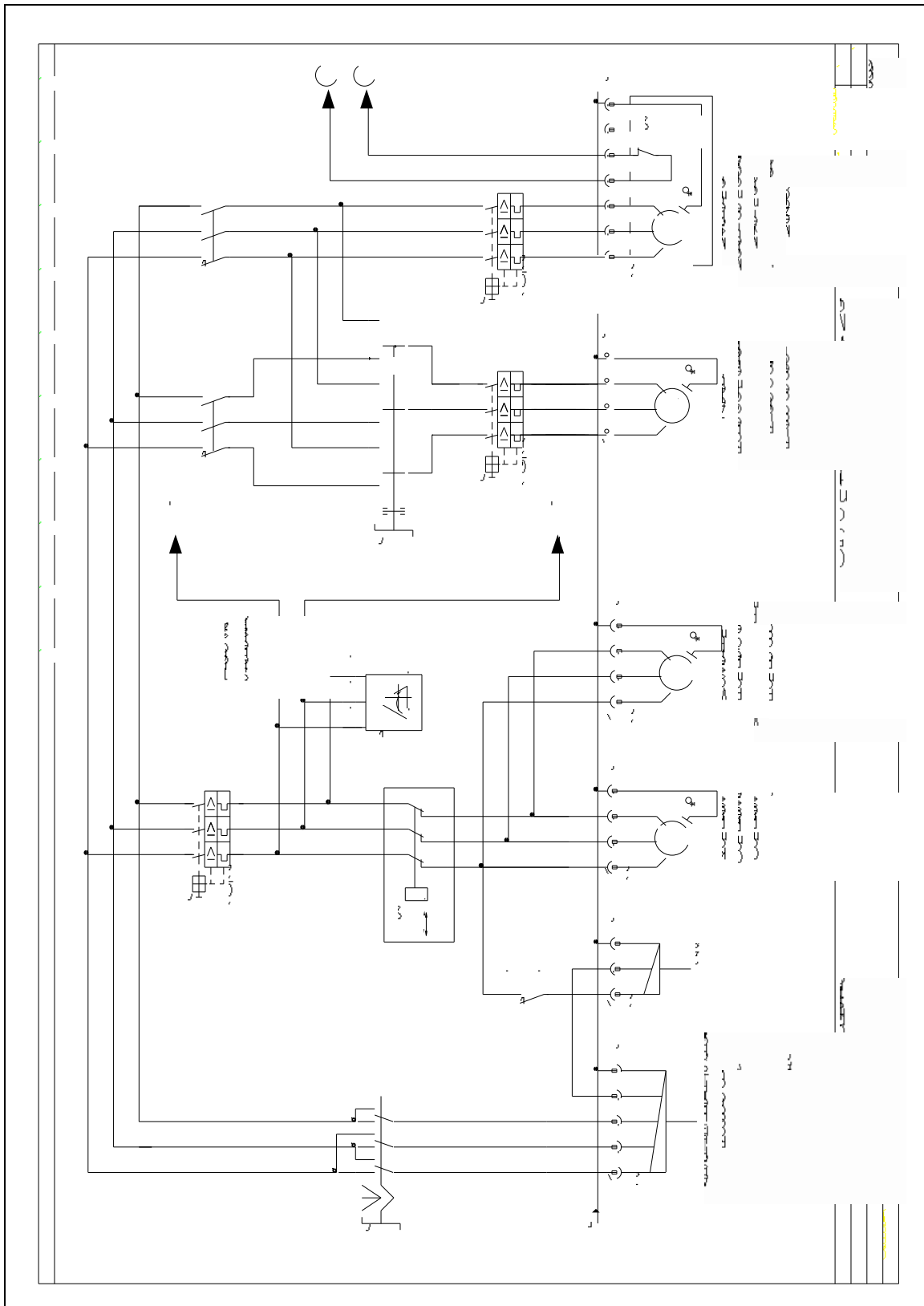

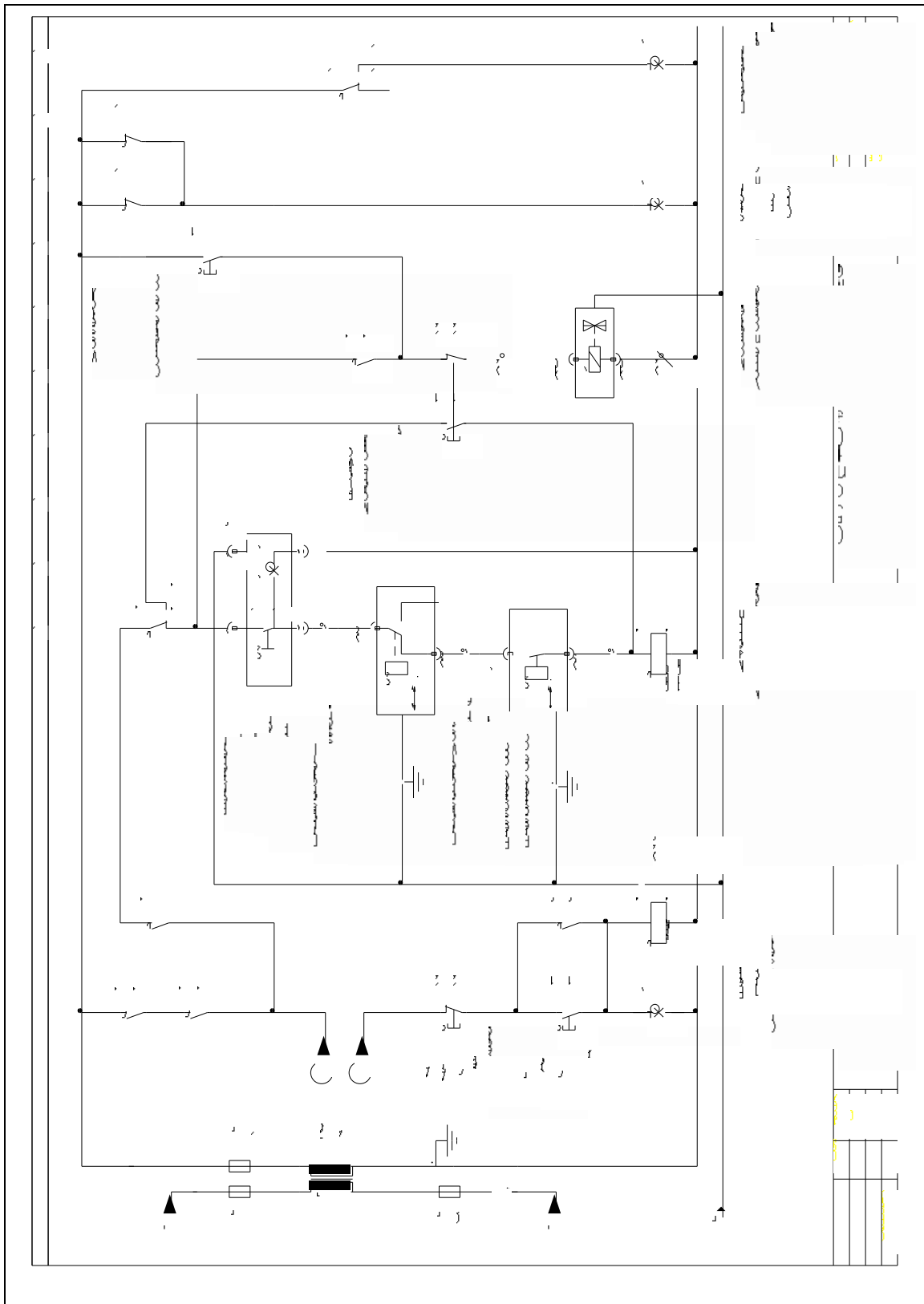

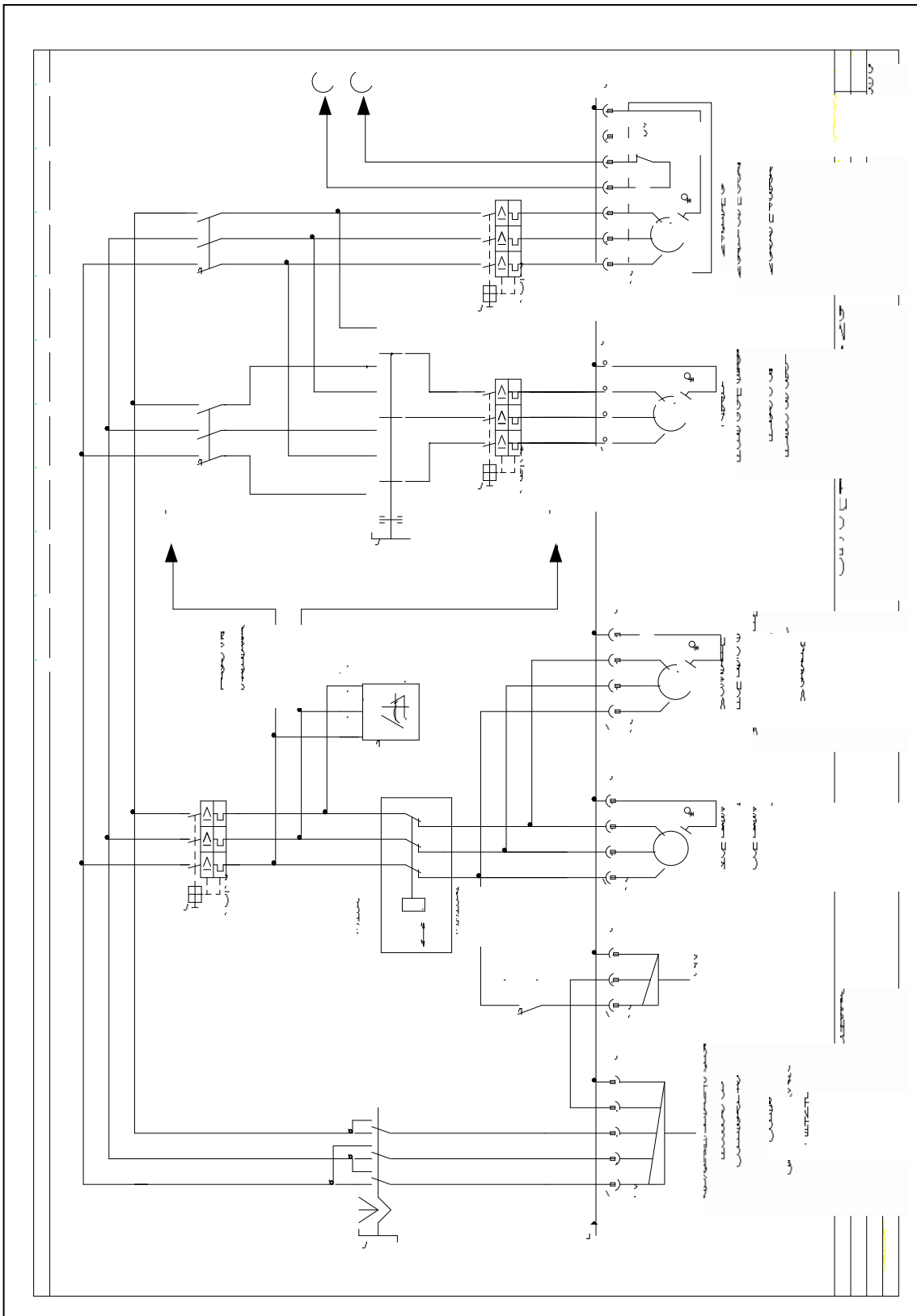

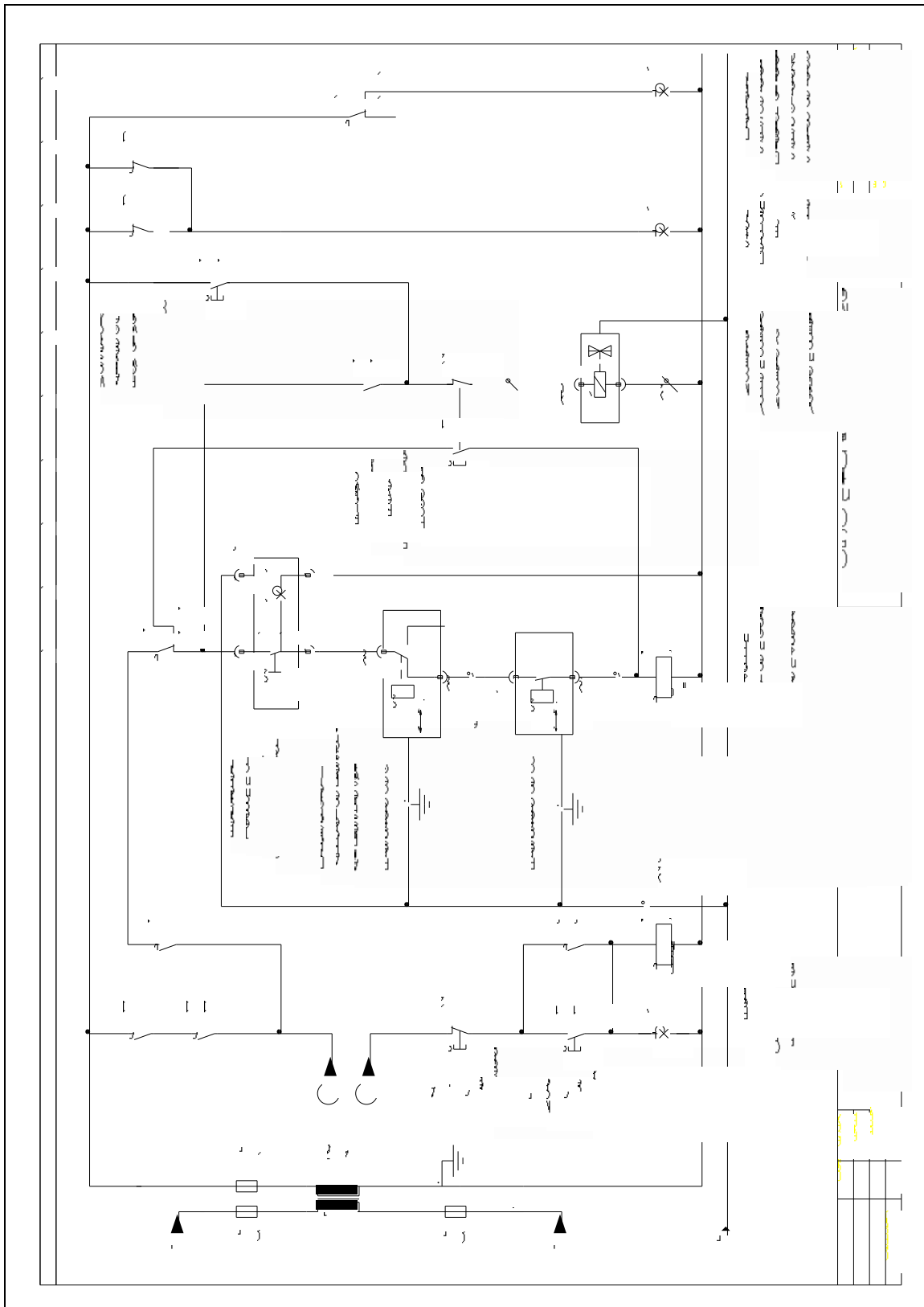

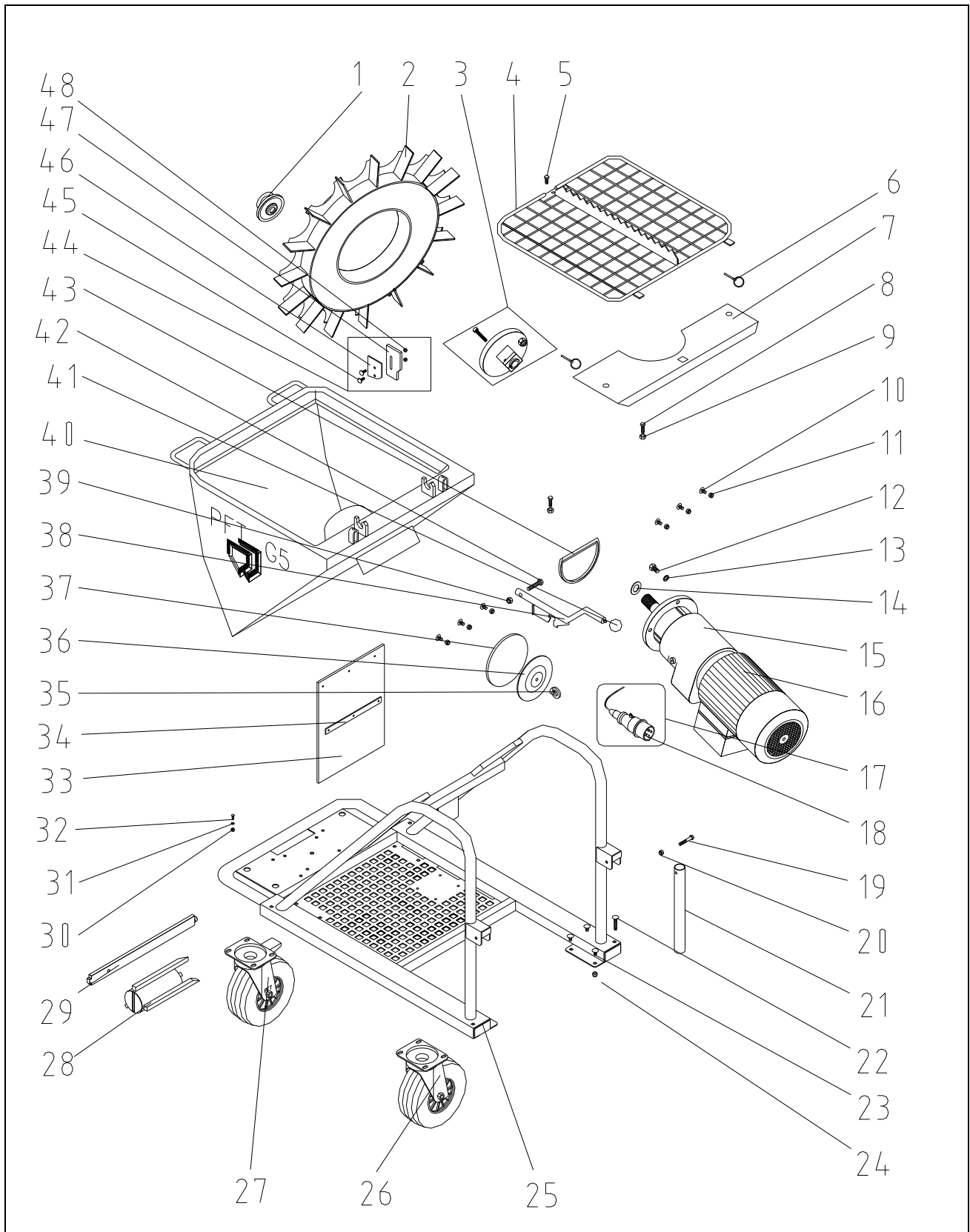

Knauf PFT GmbH & Co. KG
 Postfach 60
 D-97343 Iphofen



Telefon 09323 / 31-760
 Telefax 09323 / 31-770
 Internet www.pft.de

Список запчастей для группы «бункер с рамой»

Состояние на 02.2003

Поз.	Шт.	№ арт.	Наименование артикула
1	1	20 10 17 10	Кольцевая гайка подающего барабана M24
2	1	00 04 64 73	Подающий барабан G 5 RAL9002
3	1	20 10 18 10	Крепежная тарелка подающего барабана
4	1	00 00 73 61	Защитная решетка G 5 RAL9002
5	1	20 20 61 00	Винт M8 x 20 DIN 933 оцинк.
6	1	20 10 10 10	Стопорная чека D 4,5 с кольцом
7	1	00 04 56 47	Защитная жесьть от пыли G 5 с RAL9002
8	2	20 20 78 10	Винт M8 x 25 DIN 933 оцинк.
9	2	20 20 64 00	Гайка M8 DIN 934 оцинк.
10	6	20 20 63 14	Винт с потайной головкой M8 x 16 DIN 603 оцинк.
11	6	20 20 72 00	Стопорная гайка M8 DIN 985 оцинк.
12	4	20 20 99 61	Винт M12 x 20 DIN 933 оцинк.
13	4	20 20 91 10	Пружинная шайба B 12 DIN 127 оцинк.
14	1	20 10 15 02	Люфт-шайба подающего барабана 1,5мм
15	1	00 04 25 87	Редукторный мотор 0,75kW 28об./мин. ZFQ38 RAL2004
16	1	00 04 89 83	Редукторный мотор 0,3kW 12об./мин. RAL2004 NORD
17	1	00 00 83 61	Эл. Кабель мотора 2,4м вилка CEE 4 x 16A 7ч., черн. кольц. ушко 4мм
18	1	20 42 87 00	Вилка CEE 4 x 16A 7ч. черн. №. 253
19	2	20 20 78 02	Винт M8 x 50 DIN 933 оцинк.
20	2	20 20 72 00	Стопорная гайка M8 DIN 985 оцинк.
21	2	00 04 89 96	Ручка для транспортировки, складная G 54 E RAL2004
22	4	00 05 09 40	Винт с потайной головкой M8 x 55 DIN 603 оцинк.
23	12	20 20 63 14	Винт с потайной головкой M8 x 16 DIN 603 оцинк.
24	16	20 20 72 00	Стопорная гайка M8 DIN 985 оцинк.
25	1	00 04 91 83	Ходовая часть G 5 C окантов. RAL2004
26	3	00 00 11 15	Направляющий ролик G 4.66
27	1	00 00 11 16	Направляющий ролик с двойным тормозом G 4.66
28	1	20 10 23 20	Очиститель смесительной башни для насосов типа D и R
29	1	20 10 23 00	Вал очистителя
30	2	20 20 62 00	Стопорная гайка M6 DIN 985 оцинк.
31	2	20 20 93 00	Шайба B 6,4 DIN 125 оцинк.
32	2	20 20 71 07	Винт M5 x 16 DIN 933 оцинк.
33	1	00 03 73 54	Противопылевой фартук двигателя G 5 с RAL2004
34	1	00 01 99 64	Клеммник резинового фартука G 5 RAL9002
35	1	20 20 79 50	Кольцевая гайка M8 DIN 582 оцинк.
36	1	00 00 82 35	Крышка отверстия для чистки G 5 RAL9002
37	1	00 00 23 58	Уплотнительное кольцо отверстия для чистки D=173мм
38	1	00 00 25 84	Стопорный рычаг G 4 1 с фиксатором
39	1	20 20 72 10	Стопорная гайка M10 DIN 985 оцинк.
40	1	00 04 58 48	Бункер для смеси G 5 tiefg. RAL9002
41	1	20 70 61 10	Шарообразный набалдашник C, M12, пластмасс DIN 319
42	1	20 20 96 01	Винт M10 x 45 DIN 931 оцинк.
43	1	20 10 11 02	Прокладка отверстия для выхода порист. резина 20x15x700
44	1	00 03 91 79	Комплект для дооснащения скребка подающего барабана G 5
45	2	00 02 26 01	Винт с потайной головкой M6 x 20 DIN 603 оцинк.
46	1	00 02 26 04	Зажимная жесьть для резины скребка
47	1	00 02 26 02	Скребок подающего барабана G 5
48	2	20 20 62 00	Стопорная гайка M6 DIN 985 оцинк.

Knauf PFT GmbH & Co. KG
Postfach 60
D-97343 Iphofen



Telefon 09323 / 31-760
Telefax 09323 / 31-770
Internet www.pft.de

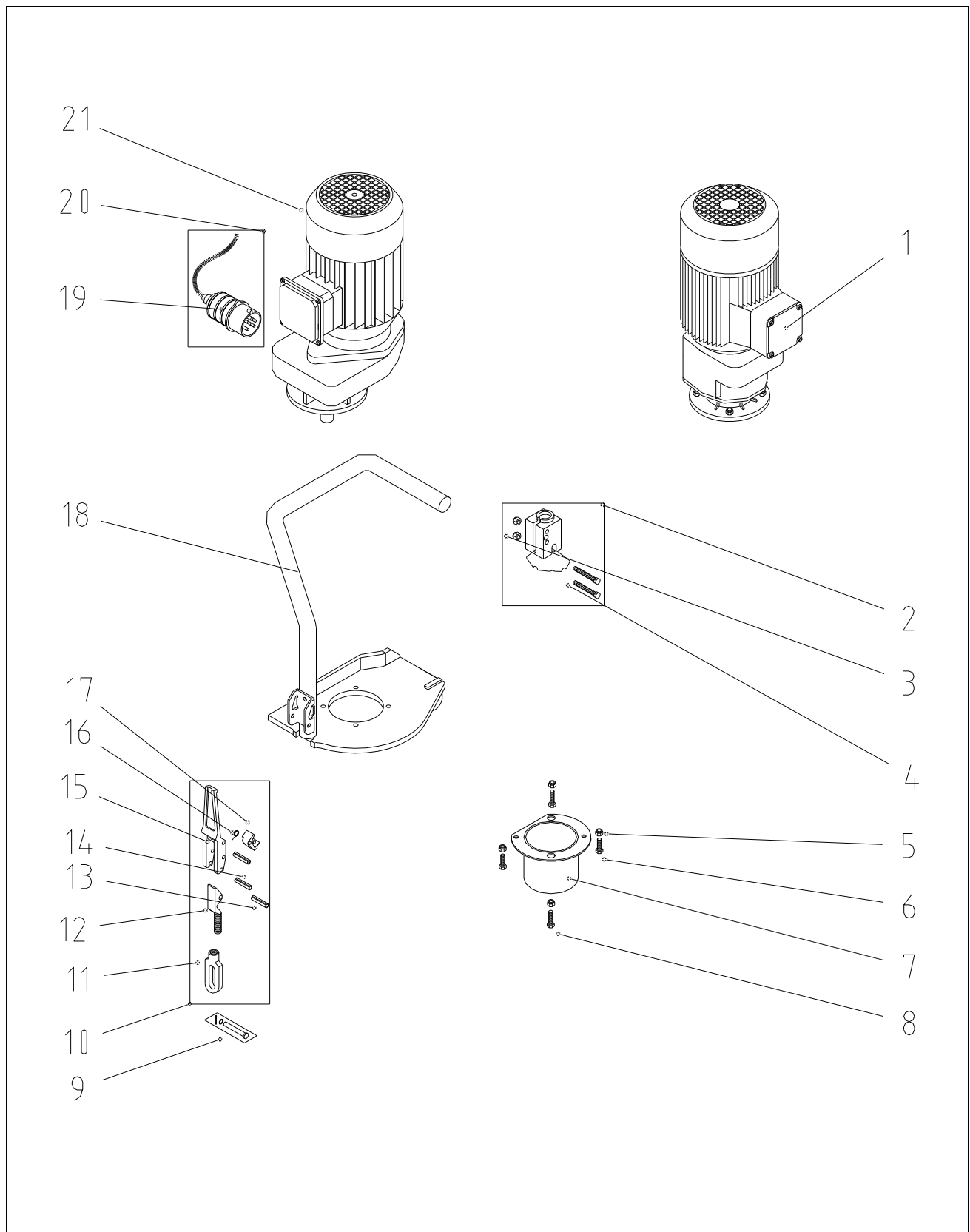

Поз.	Шт.	№ арт.	Наименование артикула
1	1	00 04 67 95	Редукторный мотор ZF38 5,5kW 400об./мин. с наклонным выключателем RAL 2004
2	1	20 10 29 10	Поводковый кулачок с круглой воронкой G 4 с винтами и гайками
3	2	20 20 72 00	Стопорная гайка M8 DIN 985 оцинк.
4	2	20 20 77 00	Винт M8 x 60 DIN 933 оцинк.
5	4	20 20 72 00	Стопорная гайка M8 DIN 985 оцинк.
6	2	20 20 78 00	Винт M8 x 30 DIN 933 оцинк.
7	1	20 10 29 01	Защитная труба для поводкового кулачка G 4
8	2	20 20 78 01	Винт M8 x 35 DIN 933 оцинк.
9	1	20 20 85 22	Шплинтовой болт 8 H11 x 58 x 54 с шайбой и шплинтом, оцинк.
10	1	20 10 08 01	Быстродействующий затвор со стопором
11	1	20 20 99 71	Гайка быстродействующего затвора M14 x 1,5
12	1	20 20 99 74	Натяжной болт для быстродействующего затвора
13	1	20 54 76 02	Натяжной штифт 5 x 36 DIN 1481
14	2	20 20 85 19	Натяжной штифт 8 x 40 DIN 1481
15	1	20 10 08 03	Рычаг быстродействующего затвора
16	1	20 10 08 04	Возвратная пружина
17	1	20 10 08 02	Стопор быстродействующего затвора
18	1	00 04 76 21	Фланец для опрокидывания G 54 с защитной дугой RAL2004
19	1	20 42 88 00	Вилка CEE 7 x 16A 6ч. красн., №. 742
20	1	20 42 41 03	Эл. кабель мотора 1,9м, вилка CEE 7 x 16A 6ч. красн., кольцевое ушко 5mm
21	1	00 05 35 27	Редукторный мотор EFQ68 4kW 400об. RAL2004

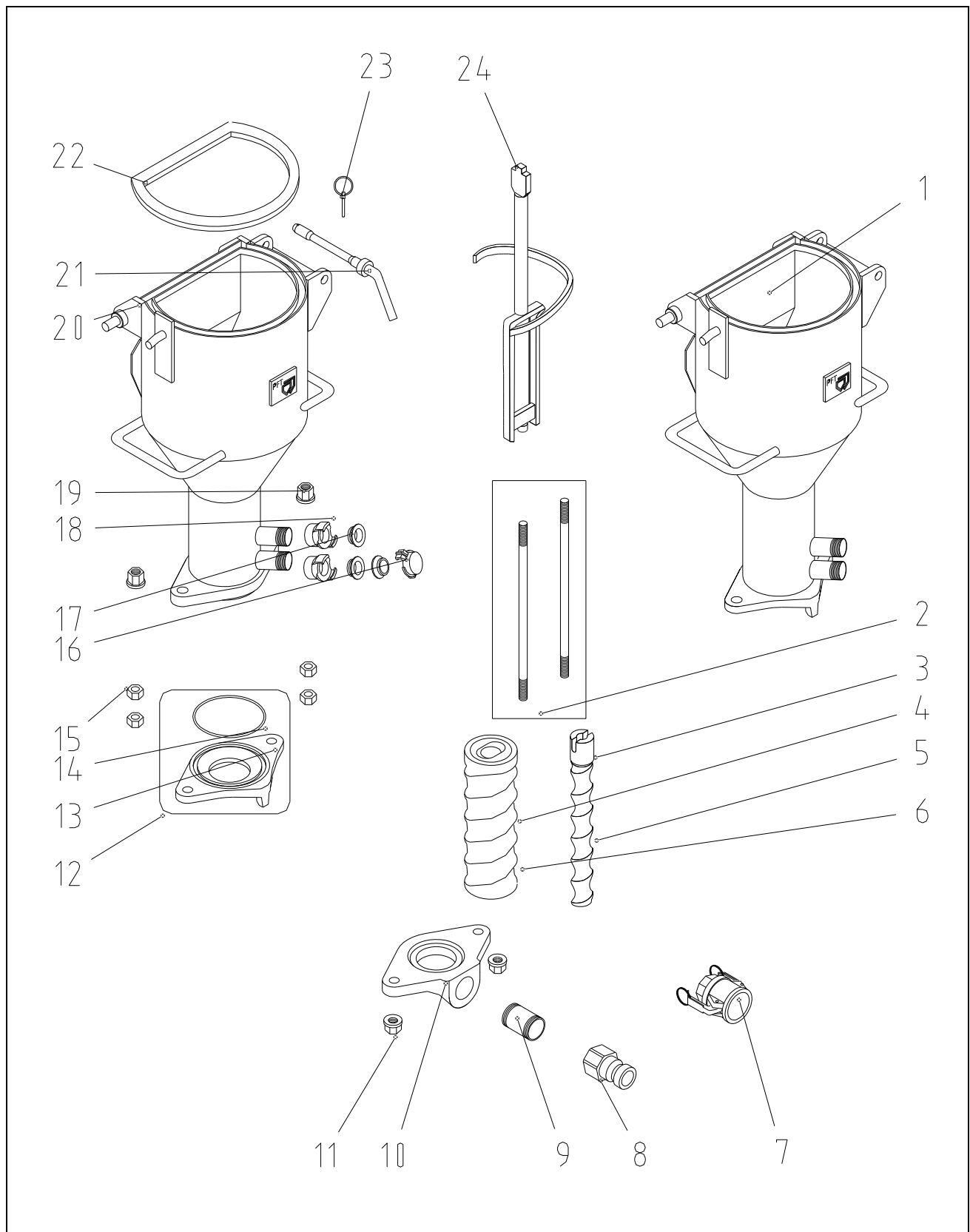

Поз.	Шт.	№ арт.	Наименование артикула
1	1	20 10 06 56	Смесительная башня G 4 насос «D» RAL2004
2	1	20 11 87 80	Анкерная стяжка M16 x 370мм (1комплект=2штуки)
3	1	00 00 20 69	Ротор D5-2,5
4	1	00 01 05 45	Статор TWISTER D5-2,5
5	1	20 11 30 00	Ротор D6-3
6	1	00 00 88 62	Статор TWISTER D6-3
7	1	20 20 07 90	Соединение 35 детали «M» 1 1/4" IG с прокладкой
8	1	20 19 93 01	Соединение 25 детали «V» 1 1/4" IG
9	1	20 20 32 60	Двойной ниппель 1 1/4" x 40 Nr. 23 оцинк.
10	1	00 04 16 64	Напорный фланец насоса « D» G 4 оцинк. 1 1/4" IG
11	2	20 20 99 21	Гайка с буртиком M16 DIN 6331 оцинк.
12	1	20 10 42 15	Всасывающий фланец насоса «D» с кольцом круглого сечения LA=200мм
13	1	20 10 42 14	Всасывающий фланец насоса «D» без кольца круглого сечения LA=200мм
14	1	20 10 42 30	Кольцо круглого сечения 117 x 5 для всасывающего фланца
15	4	20 20 99 20	Гайка M16 DIN 934 оцинк.
16	1	20 20 16 50	Заглушка соединения GeKa
17	3	20 20 17 00	Прокладка соединения GeKa
18	2	20 20 11 00	Соединение GeKa 1" IG
19	2	20 20 99 21	Гайка с буртиком M16 DIN 6331 оцинк.
20	1	20 10 06 50	Смесительная башня G 4/G 5 со сменным фланцем RAL 2004
21	1	20 10 12 02	Шарнирный болт фланца для опрокидывания мотора, оцинк.
22	1	20 10 09 00	Прокладка фланца для опрокидывания G 4, резин. 20 x 15 x 750
23	1	20 10 10 10	Стопорная чека D 4,5 с кольцом
24	1	00 04 86 29	Смесительная улитка G 4/G 5, укрепленная RAL2004

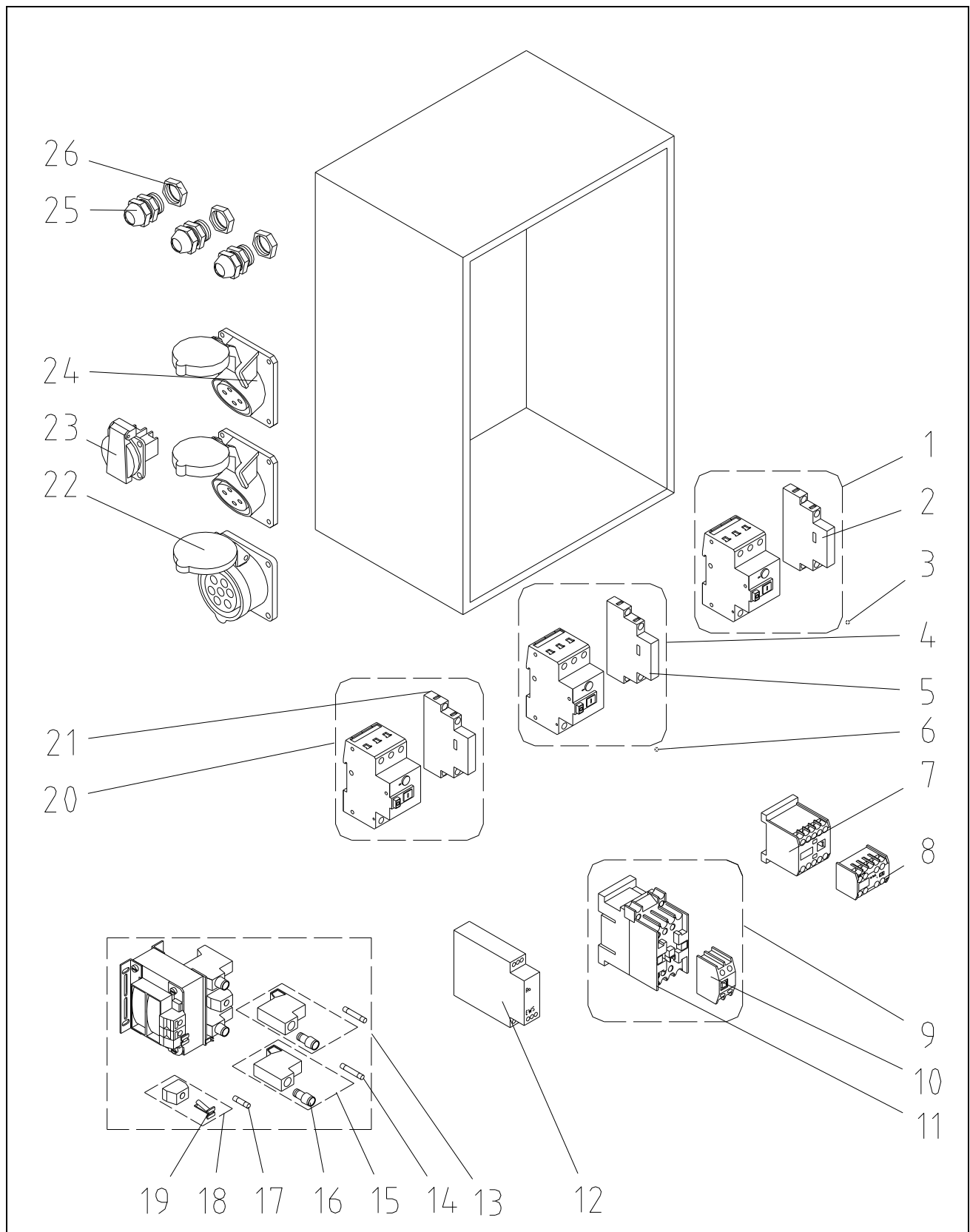

Поз.	Шт.	№ арт.	Наименование артикула
1	1	20 45 08 00	Защитный автомат мотора 6-10 А
2	1	00 00 13 86	Вспомогательный выключатель HS 11 для MSM тип AC
3	1	00 00 93 71	Защитный автомат мотора 10-16А PKZM 0-16
4	1	20 45 08 01	Защитный автомат мотора 1-1,6 А
5	1	00 00 13 86	Вспомогательный выключатель HS 11 для MSM тип AC
6	1	00 00 93 70	Защитный автомат мотора 1,6-2,5А PKZM 0-2,5
7	1	20 44 66 10	Пневматический контакторDIL EM 10 42V 50Hz/48V 60Hz
8	1	20 44 69 00	Вспомогательный контакт 11 DIL EM
9	1	20 44 61 00	Пневматический контактор DIL 0M/11 42V
10	1	20 44 69 10	Вспомогательный контакт 11 DIL M
11	1	20 44 71 00	Пневматический контактор DIL 0M 42V
12	1	20 45 27 51	Реле последовательности фаз 200-500V тип FPF 2
13	1	20 46 08 00	Трансформатор управления 230/400V 42V (70VA) с слаботочным предохранителем, длина 30мм
14	2	20 41 90 70	Слаботочный предохранитель 5 x 30, 0,5А
15	2	20 41 92 50	Защитный элемент TRKS 4/1-SI (5x30)
16	2	00 00 73 72	Выключатель вставки предохранителя, круглый, с резьбой
17	1	20 41 90 21	Слаботочный предохранитель 5 x 20, 2,0А, инерт.
18	1	20 41 92 30	Защитный элемент, серый 20мм, с предохранителем
19	1	00 00 73 73	Выключатель вставки предохранителя, угловой / оранж.
20	1	20 45 08 00	Защитный автомат мотора 6-10 А
21	1	00 00 13 86	Вспомогательный выключатель HS 11 для MSM тип AC
22	1	00 00 85 18	Приборная вилка CEE 7 x 16А бч. красн., № 2443
23	1	20 42 72 10	Приборная вилка «Шуко» 16А сер., № 10199
24	2	20 42 66 10	Розетка CEE 4 x 16А бч. красн., №144, фланец 71 x 87
25	3	20 43 09 30	Винтовое соединение PG 16
26	3	20 43 09 44	Контргайка винтового соединения PG 16

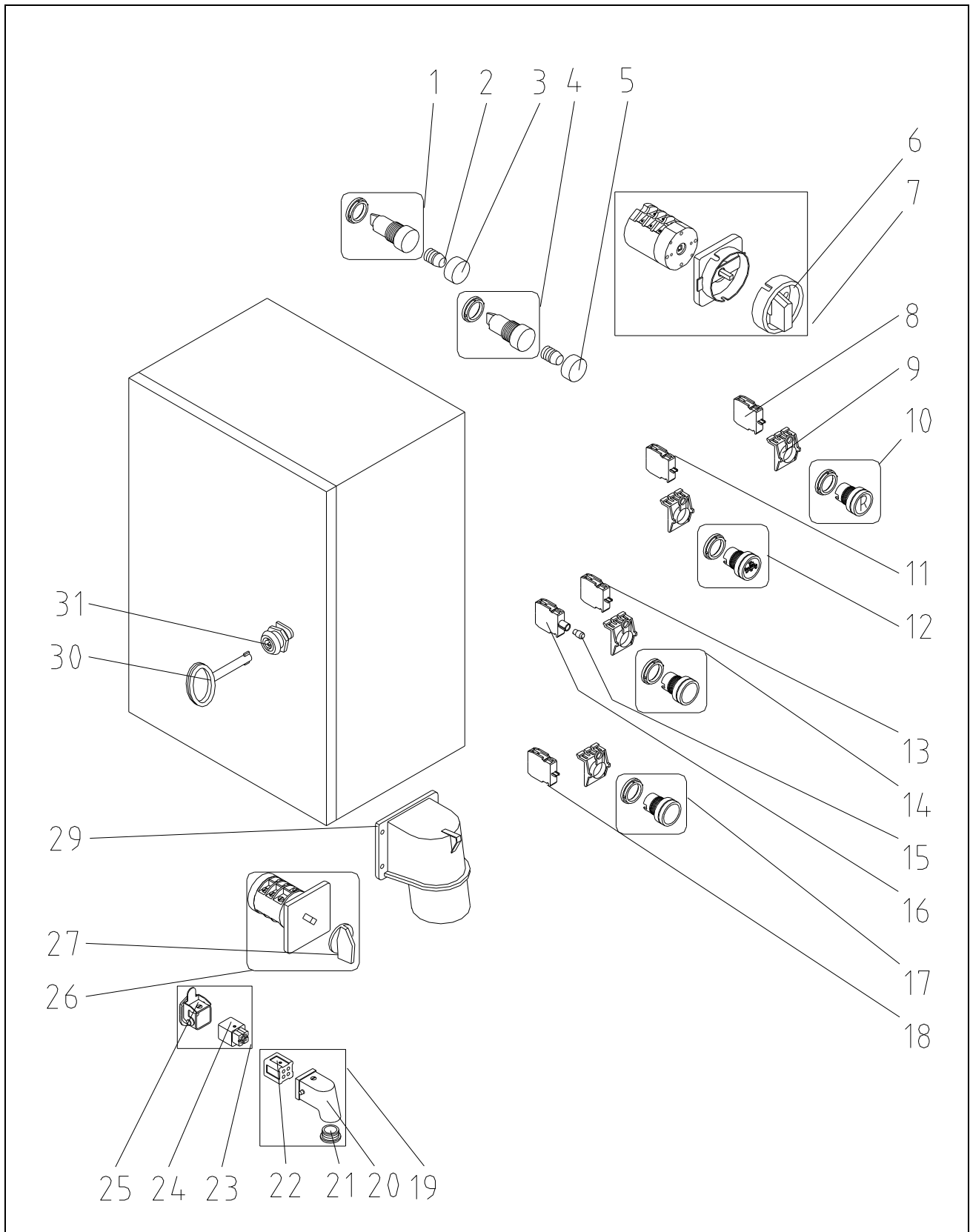

Поз.	Шт.	№ арт.	Наименование артикула
1	1	00 00 22 50	Контрол. лампа с штекер. цоколем, желт., без лампы накаливания, фронт. монтаж.
2	2	20 45 91 02	Лампа накаливания 48V резьбовой цоколь 2W
3	1	20 45 74 01	Крышка желт. (20 45 74 00)
4	1	00 00 22 51	Контрол. лампа с штекер. цоколем, красн., без лампы накаливания, фронт. монтаж
5	1	20 45 80 00	Крышка красн. (20 45 70 00)
6	1	20 45 52 01	Ручка главного поворотного выключателя, № артикула 20455200
7	1	20 45 52 00	Главный поворотный выключатель
8	1	20 45 59 04	Контакт-деталь EK10 1 замыкающий контакт
9	4	20 45 59 03	Крепежный адаптер
10	1	20 45 59 15	Кноп. выключатель, синий
11	1	20 45 59 04	Контакт-деталь EK10 1 замыкающий контакт
12	1	20 45 58 01	Кноп. выключатель пуска воды
13	1	20 45 59 04	Контакт-деталь EK10 1 замыкающий контакт
14	1	00 00 93 10	Световое сигнальное табло RLF-GE
15	1	00 00 23 54	Лампа накаливания 230V 3W штекерн. цоколь BA 9 S
16	1	20 45 59 02	Элемент патрона лампы
17	1	20 45 59 10	Кноп. выключатель «AUS» (выкл.)
18	1	20 45 59 11	Контакт-деталь EK01 1 размыкающий контакт
19	1	20 42 85 01	Холостой штепсель 4-полюсн., HAN 3A
20	1	20 42 86 05	Корпус насадки 4 + 5-полюсн. изогнутый
21	1	20 43 12 00	Заглушка PG 11
22	1	20 42 86 06	Вилка 4-полюсн. HAN 3A
23	1	20 42 98 00	Внеш. соединение управления 4-полюс. с розет. частью
24	1	20 42 86 07	Розеточная часть 4-полюсн, HAN 3A
25	1	20 42 86 04	Внешний корпус 4/5-полюсн., HAN 3A/HA 4
26	1	20 45 55 00	Ручной/автоматический выключатель 400V
27	1	20 45 45 10	Перекидной рычаг с винтом для переключателя полярности
29	1	20 42 51 00	Вилка CEE 5 x 32A 6ч. красн., № 391
30	1	20 44 45 00	Ключ распред. шкафа
31	1	20 44 46 00	Замок распред. шкафа / шкафа управления

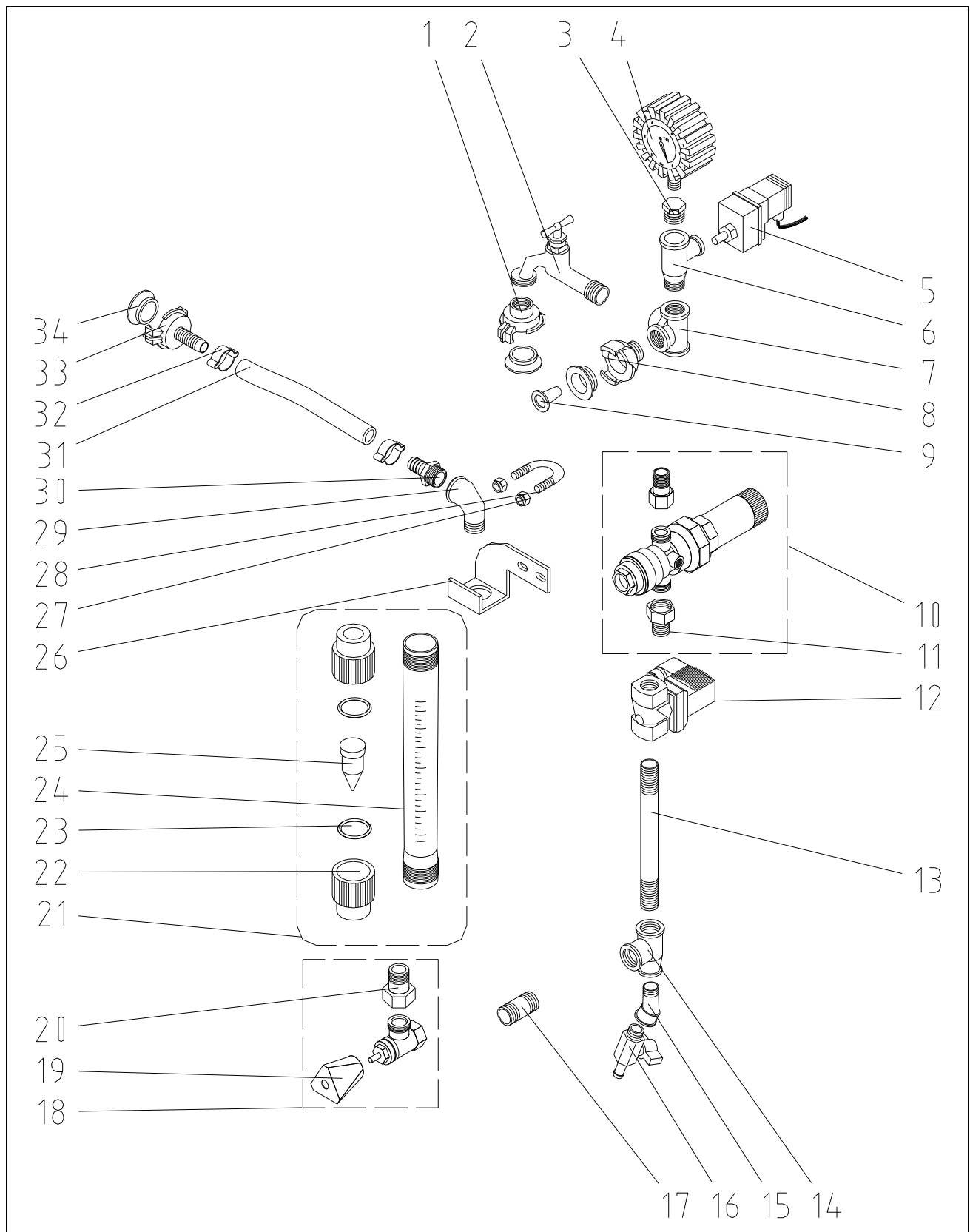

Поз.	Шт.	№ арт.	Наименование артикула
1	1	20 20 13 00	Соединение Гека 1/2" IG
2	1	20 21 50 00	Кран для шланга 1/2"
3	1	20 20 52 00	РПереходный ниппель 1/2" AG 1/4" IG №241
4	1	20 21 60 00	Манометр 0-10 bar 1/4" нижний, D = 63мм
5	1	20 44 76 50	Выключатель PS3/AF1 HMRS, 1/4" 1,9-2,2бар замыкающий контакт
6	1	20 20 43 00	Тройник 1/2"IG 1/4"IG 1/2"AG Nr.24 оцинк.
7	1	20 20 46 00	Распределитель 4 x 1/2" IG Nr. 223 оцинк.
8	1	20 20 09 00	Соединение Гека 1/2" AG
9	1	20 15 20 03	Грязеуловитель с ситом соединения Гека (P)
10	1	20 15 52 00	Редуктор D06FN 1/2" отверстие
11	1	20 20 31 07	Ниппель 1/2" AG плоский, с накидной гайкой 3/4" IG
12	1	20 15 26 13	Магнитный клапан 1/2" 42V тип 6213 A
13	1	20 20 34 14	Двойной ниппель 1/2" x 180 № 23 оцинк.
14	1	20 20 45 21	Тройник 1/2" 1/2" 3/8" IG № 130 оцинк.
15	1	20 20 35 00	Уголок 3/8" 45 ° IG-AG № 40 оцинк.
16	1	20 19 03 21	Круглый кран 3/8" AG с трубкой 10мм (P)
17	1	20 20 34 00	Двойной ниппель 1/2" x 40 № 23 оцинк.
18	1	20 15 77 00	Игольчатый вентиль 1/2" тип 6701
19	1	20 15 78 00	Ручка игольчатого вентиля 1/2"
20	1	20 20 31 05	Вентиль 1/2" AG конический, с накидной гайкой 3/4" IG для арт.20 15 77 00
21	1	20 18 30 00	Расходомер воды 100-1000 л./ч. полностью
22	2	20 18 33 10	Редукционный ниппель1/2" пластмасс.
23	2	20 18 32 00	Кольцо круглого сечения 28,17 x 3,53 DIN 3771-NBR 70
24	1	20 18 31 00	Труба, пластмасс 100-1000 л./ч.
25	1	20 18 34 00	Конус (WDFM Тур 1500)
26	1	00 03 73 56	Держатель расходомера воды на раме G 5 с RAL2004
27	2	20 20 72 00	Стопорная гайка M8 DIN 985 оцинк.
28	1	20 20 99 85	Скоба M8 x 3/4" x 43 оцинк.
29	1	20 20 36 10	Уголок 1/2" IG-AG № 92 оцинк.
30	1	20 19 04 10	Винтовое соединение шланга 1/2" AG насадка 1/2"
31	1	20 21 36 02	Шланг для воды/воздуха 1/2" x 400мм
32	2	20 20 25 01	Зажим шланга 20-23 (P)
33	1	20 20 15 00	Соединение Гека 1/2" насадки
34	3	20 20 17 00	Прокладка соединения Гека

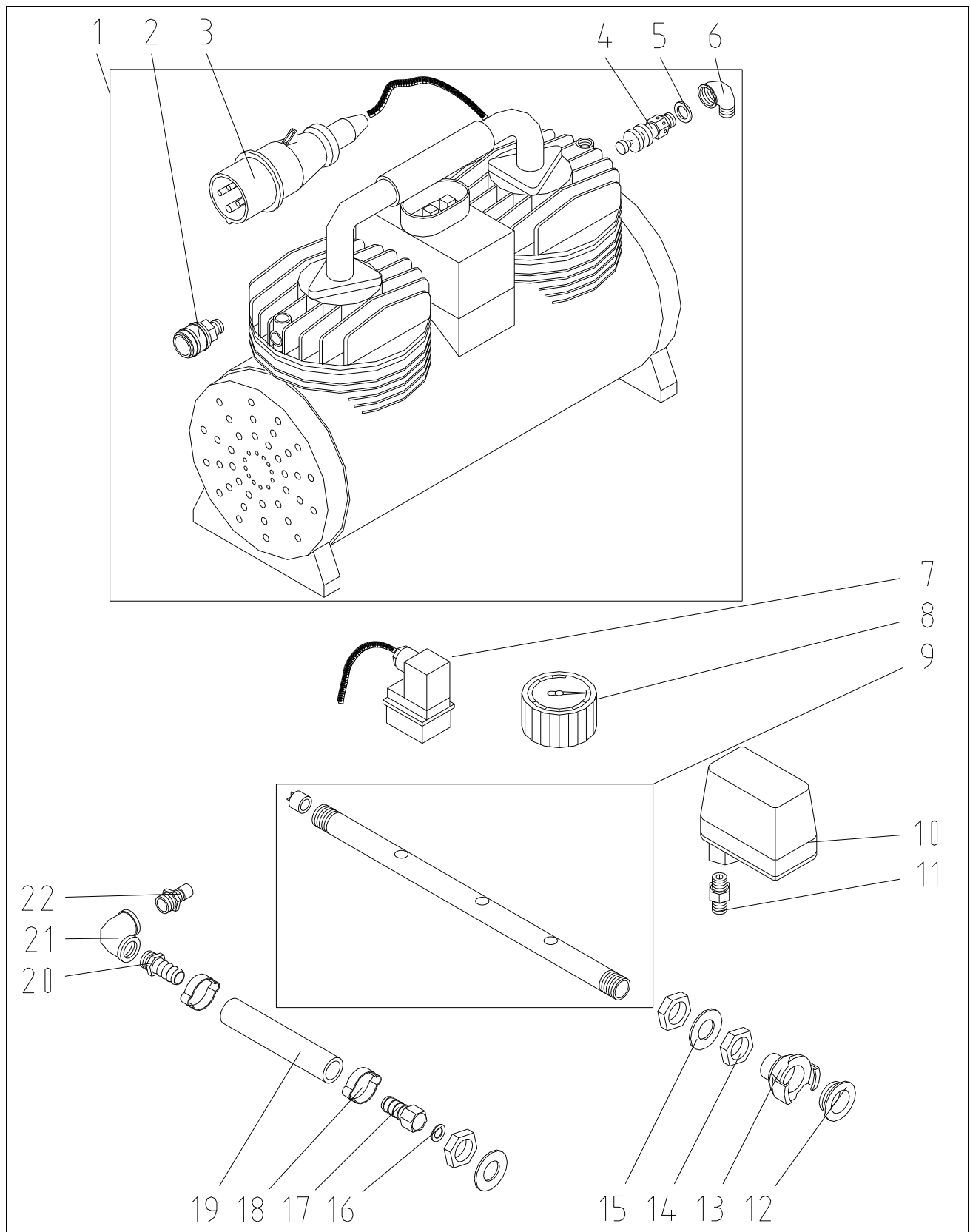

Поз.	Шт.	№ арт.	Наименование артикула
1	1	00 00 79 15	Воздушный компрессор LK 250 полностью.
2	1	20 20 20 00	Соединение EWO детали «М» 1/4" AG не блокирующее
3	1	20 42 79 00	Штекер CEE 4 x 16A 6ч. красн., № 252
4	1	20 13 12 00	Предохранительный клапан 1/4" 3,5bar с уплотнительным кольцом
5	1	20 13 47 00	Уплотнительное кольцо 13 x 20 x 2
6	1	20 20 36 50	Уголок 1/4" IG-AG Nr. 92 оцинк.
7	1	20 44 76 60	Выключатель PS3/AF1 HMRS, 1/4" 0,9-1,2bar размыкающий контакт
8	1	20 21 64 31	Манометр 0-16 bar 1/8" задний, D = 50mm
9	1	00 03 75 69	Воздухораспределительная труба 1/2" G 5 c
10	1	20 13 51 10	Выключатель тип FF53-5, 1/4" 2-3bar 3-полюсн. размыкающий контакт
11	1	20 20 37 12	Винтовое соединение 1/4" AG латунь, для отключения давления
12	1	20 20 17 00	Прокладка соединения GeKa
13	1	20 20 13 00	Соединение GeKa 1/2" IG
14	3	00 00 28 11	Трубная гайка G 1/2"
15	2	20 20 93 15	«U»-образная шайба B 21 DIN 125 оцинк.
16	1	00 04 13 32	Фибровое уплотнительное кольцо 18 x 13 x 2
17	1	00 03 93 71	Винтовое соединение шланга 1/2" IG, насадка 1/2"
18	2	20 20 25 00	Зажим шланга 20-23 VPE=10шт.
19	1	20 21 35 02	Шланг для воды/воздуха 1/2" x 960мм
20	1	20 19 04 00	Винтовое соединение шланга 3/8" AG, насадка 1/2"
21	1	20 20 36 03	Уголок 3/8" IG № 90 оцинк.
22	1	20 20 21 01	Соединение EWO детали «V» 3/8" AG

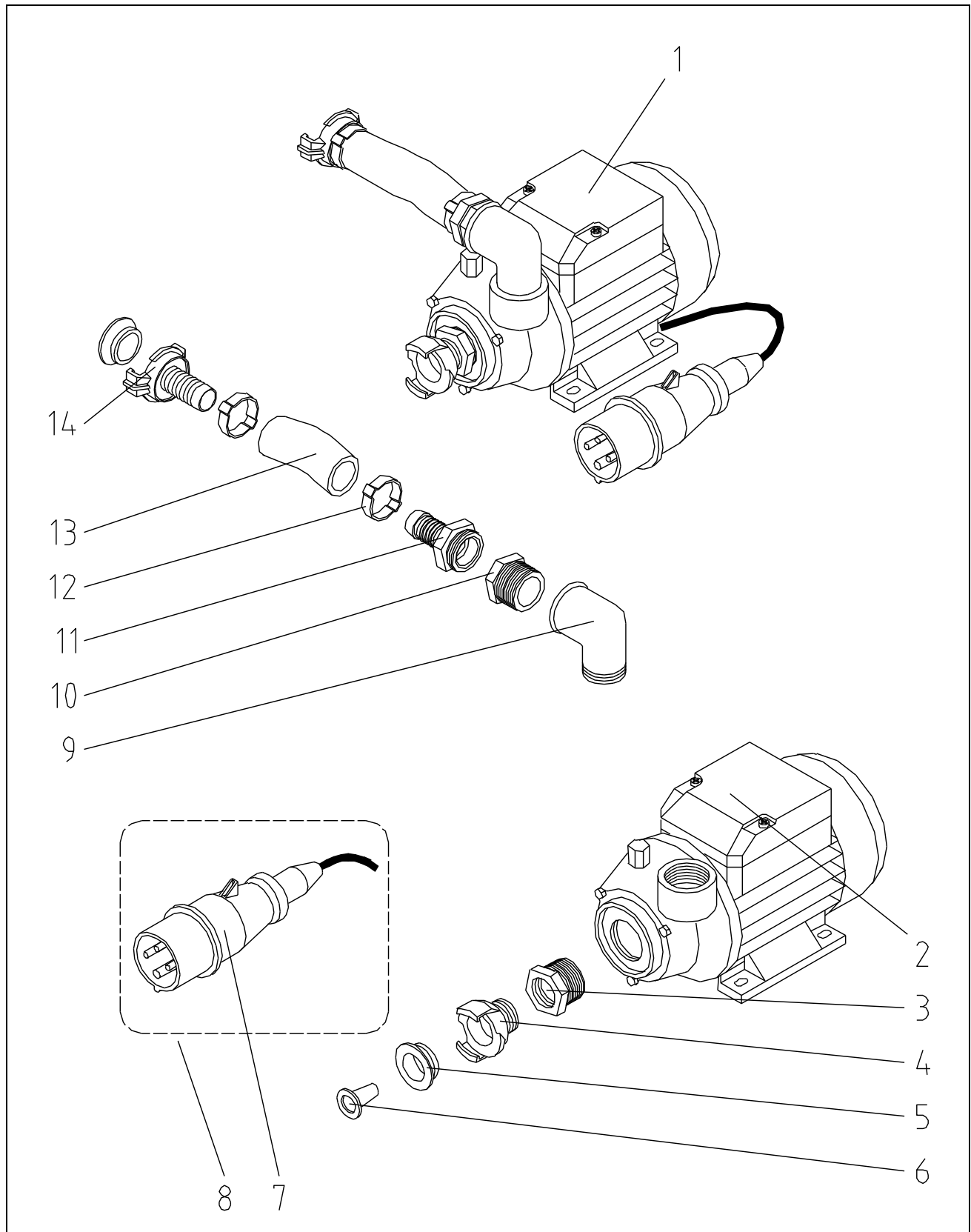

Knauf PFT GmbH & Co. KG
 Postfach 60
 D-97343 Iphofen



Telefon 09323 / 31-760
 Telefax 09323 / 31-770
 Internet www.pft.de

Поз.	Шт.	№ арт.	Наименование артикула
1	1	00 02 06 12	Насос для повышения давления для G 5 с полностью
2	1	00 00 11 30	Насос для повышения давления AV3 PK65-1 400V 3ф.
3	1	20 20 50 00	Редукционный ниппель 1" AG-3/4" IG № 241
4	1	20 20 09 10	Соединение Geка 3/4" AG
5	2	20 20 17 00	Прокладка соединения Geка
6	1	20 15 20 00	Грязеуловитель с ситом соединения Geка
7	1	20 42 79 00	Вилка CEE 4 x 16A 6ч. красн., № 252
8	1	20 42 41 10	Эл. Кабель мотора 0,8м, вилка CEE 4 x 16A 6ч. крас., кольцевое ушко 4мм
9	1	20 20 36 20	Уголок 1" IG-AG Nr. 92 оцинк.
10	1	20 20 50 00	Редукционный ниппель 1" AG-3/4" IG № 241
11	1	20 19 04 43	Винтовое соединение шланга 1" AG, насадка 3/4"
12	2	20 20 29 00	Зажим шланга 28-31
13	1	00 02 06 13	Шланг для воды/воздуха 3/4" x 1750мм
14	1	20 20 16 00	Соединение Geка 3/4" насадка

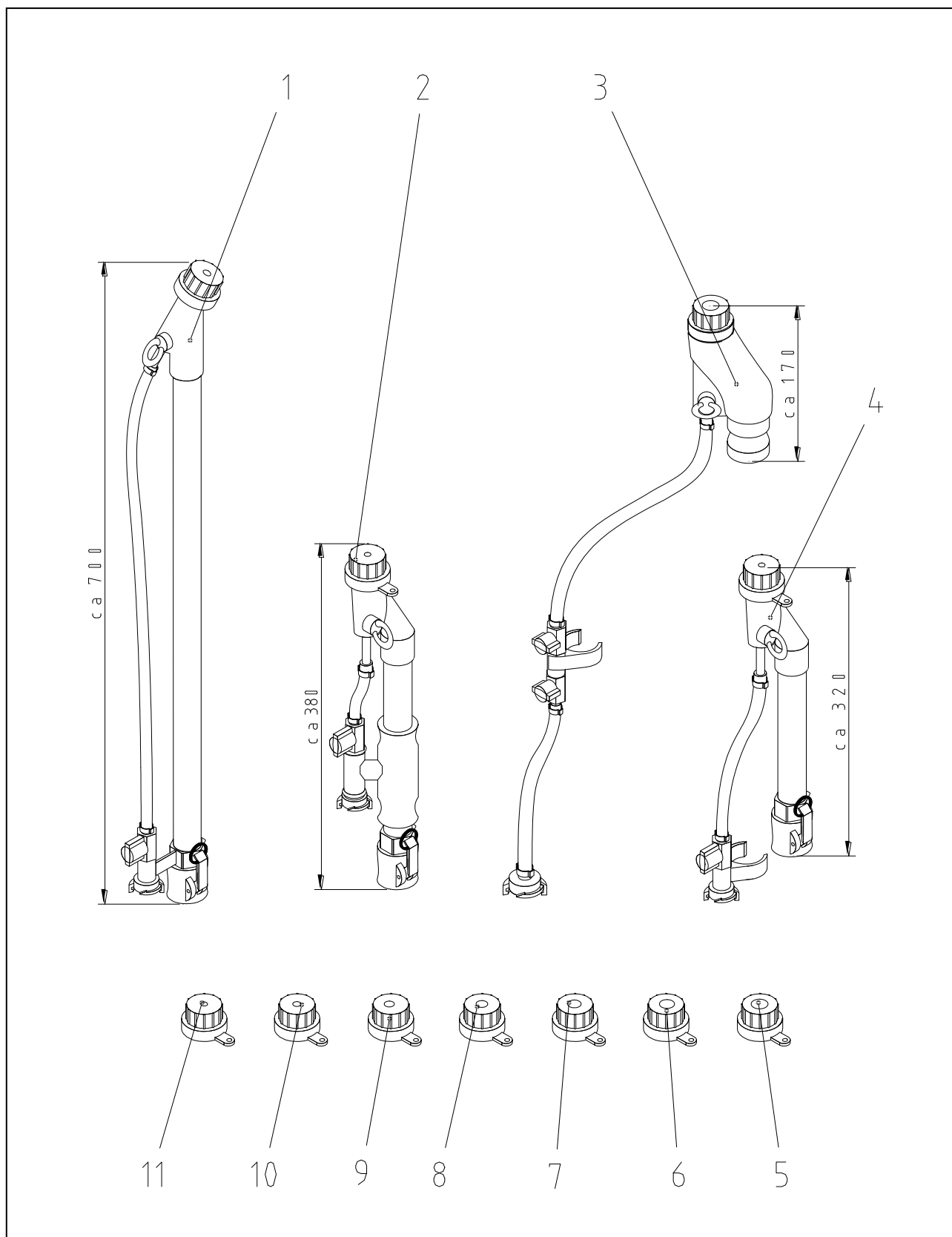

Knauf PFT GmbH & Co. KG
 Postfach 60
 D-97343 Iphofen



Telefon 09323 / 31-760
 Telefax 09323 / 31-770
 Internet www.pft.de

Поз.	Шт.	№ арт.	Обозначение артикула
1	1	20 19 00 11	Прибор для чистой штукатурки 25мм LW24, насадка 14мм, 30°, длинный
2	1	20 19 20 01	Распылитель 25mm LW24 насадка 14 мм
3	1	20 19 60 00	Распылитель 35мм
4	1	20 19 00 02	Прибор для чистой штукатурки 25мм LW24, насадка 14мм
5	1	20 19 12 00	Насадка для чистой штукатурки 20мм
6	1	20 19 11 00	Насадка для чистой штукатурки 18мм VPE = 10 шт.
7	1	20 19 10 00	Насадка для чистой штукатурки 16мм VPE = 10 шт.
8	1	20 19 09 00	Насадка для чистой штукатурки 14мм VPE = 10 шт.
9	1	20 19 08 00	Насадка для чистой штукатурки 12мм VPE = 10 шт.
10	1	20 19 07 00	Насадка для чистой штукатурки 10мм VPE = 10 шт.
11	1	20 19 07 01	Насадка для чистой штукатурки 8мм VPE = 10 шт.

Привод	Мотор насоса (в зависимости от модели)	4,0 или 5,5 кВт
	Мотор подающего барабана (в зависимости от модели)	0,37 или 0,75 кВт
Число оборотов	Мотор насоса (в зависимости от модели)	ок. 374 или 400 об./мин.
	Мотор подающего барабана (в зависимости от модели)	ок. 16 или 28 об./мин.
Потребление электроэнергии	Мотор насоса (в зависимости от модели)	8,6 или 11,5 А при 400 В
	Мотор подающего барабана (в зависимости от модели)	1,1 или 1,75 А при 400 В
Подключение к электроэнергии		400 В перемен. ток 50Гц
		32 А
Защитное устройство		3 x 32 А
Электрогенераторный агрегат		мин. 25 кв-а
Подключение к воде		¾ дюйма мин. 2,5 бар
Мощность насоса	TWISTER D 5-2,5	ок. 22 л/мин
	TWISTER D 6- 3	ок. 20 л/мин
Дальность подачи *	макс. При 25 мм Ø	30 м
	макс. при 35 мм Ø	50 м
Рабочее давление		макс. 30 бар
Мощность компрессора		0,25 Нм³/мин
Размер и вес	Высота заполнения	900 мм
	Объём загрузочной воронки	110 литров
	Объём загрузочной воронки с насадкой	240 литров
	Наибольшая длина	1150 мм
	Наибольшая ширина	650 мм
	Наибольшая высота	1520 мм
	Мотор насоса	49 кг
	Модуль смесит. насоса полностью	81 кг
	Модуль бункера	147 к
	Компрессор	23 кг
	Вес брутто	250 кг
Уровень акустической нагрузки		77±1 дБ (А)

* Контрольная цифра в зависимости от высоты подачи, состояния и модели насоса, качества, состава и консистенции раствора

МЫ ОБЕСПЕЧИМ НЕПРЕРЫВНОСТЬ ПРОЦЕССА



Knauf PFT GmbH & Co.KG
Postfach 60 D-97343 Iphofen
Einersheimer Straße 53 D-97346 Iphofen

Telefon 0 93 23/31-760
Telefax 0 93 23/31-770
E-Mail info@pft-iphofen.de
Internet www.pft.de